

Historisch magazine Heerhugowaard

DE OVERHAAL

2007

Het oudste benzinestation van Heerhugowaard

- De "Kouwe Stoet"
- De Zuid-Scharwouder polder
- Dorpsbeeld Heerhugowaard
toen en nu



De Overhaal is een uitgave van
de Stichting Historisch Heerhugowaard

Colofon

Stichting Historisch Heerhugowaard

Opgericht 22 augustus 2005

Secretariaats- en redactieadres

Lommerhof 46
1702 VV Heerhugowaard
Tel. 072 - 57 132 93
E-mail:
historisch.heerhugowaard@quicknet.nl

Bestuur

S. de Haan, voorzitter
R. Estoppey, secretaris
J. de Vries, penningmeester
R. Schoemaker bestuurslid

Donateurs

Men kan donateur worden voor minimaal euro 10,00 per jaar, méér mag ook. Dit is inclusief toezending van het jaarboek De Overhaal.

Bankrekening: Rabobank 1138.26.192
t.n.v. Stichting Historisch Heerhugowaard

Jaarboek De Overhaal

De Overhaal is een uitgave van de Stichting Historisch Heerhugowaard in samenwerking met de Vrienden van de Stichting Den Huygen Dijk.

Voor leden/donateurs van de Stichting Historisch Heerhugowaard is het jaarboek gratis. Losse nummers zijn, zolang de voorraad strekt, na te bestellen voor € 7,50 plus € 2,50 verzendkosten

Copyright

Niets uit deze uitgave mag worden veelevoudigd en/of openbaar worden gemaakt door middel van druk, fotokopie, microfilm of op welke andere wijze dan ook, zonder voorafgaande schriftelijke toestemming van de uitgever

Redactie, vormgeving en opmaak
Stichting Historisch Heerhugowaard

Oplage
800 stuks

Druk
Drukkerij Gerja, Waarland

Inhoud:

Pag. 2	Voorwoord
Pag. 3	Jan Moeijes
Pag. 5	Zuidscharwouderpolder
Pag. 10	Van paard naar paardenkracht
Pag. 12	Dorpsbeeld Heerhugowaard toen en nu
Pag. 19	“Kouwe Stoet”
Pag. 23	Ervaringen van een bakkersknecht
Pag. 26	Oudste benzinstation
Pag. 29	Leefpatroon rond 1950
Pag. 33	Het kind in ons herleeft
Pag. 35	Laag water voor droog land
Pag. 37	Koekhappen
Pag. 39	Je ziet ze niet meer
Pag. 41	“Strukcentrekke”
Pag. 43	Dieuwertje Dirks
Pag. 45	25 jaar “Vrienden”
Pag. 46	Wie, Wat, Waar...?
Pag. 48	HHW - Australië
Pag. 51	“Witte Geit”
Blz. 52	Luchtvaartpionier Willem van Graft
Pag. 55	Ledenlijst

DERDE JAARBOEK

Dit is inmiddels alweer de derde jaargang van ons historisch magazine De Overhaal. En mede door de vele goede reacties die we na de eerste twee jaarboeken mochten ontvangen, zijn we vol goede moed doorgedaan om ook aflevering drie, die u nu in handen heeft, op dezelfde wijze te vullen met verhalen en foto's uit de geschiedenis van onze polder.

We hebben daarbij ook nu weer getracht ons hoofdzakelijk te beperken tot gebeurtenissen uit de vorige eeuw, omdat die, vanwege veel herkenbaarheid, voor de meeste lezers toch wel het prettigst zijn om te lezen.

Zoals we eerder schreven: herkenbaarheid brengt ook herinneringen aan andere gebeurtenissen uit diezelfde tijd naar boven. En juist die gebeurtenissen, die vaak interessant zijn om te lezen, zou u dan weer aan ons kunnen doorgeven, zodat wij ze misschien weer in een volgende Overhaal kunnen gebruiken.

Daarnaast blijven we uiteraard zeer geïnteresseerd in foto's, oude voorwerpen etc. die u in handen krijgt en misschien niet nodig vindt om te bewaren. Een telefoontje is voldoende om iemand van ons bij u langs te laten komen.

Ook hebben we dit jaar alweer onze tweede openbare najaarsmiddag gehad, die steeds bedoeld is om onze donateurs/leden, op een vooral gezellige manier bij elkaar te brengen en verder te informeren over het verleden van Heerhugowaard.

Tot slot nog dit: zou u ook op de een of andere wijze iets voor onze stichting kunnen en willen betekenen, u bent van harte welkom. Meldt u maar bij een van onze bestuursleden want er is werk in overvloed.

Siem de Haan voorzitter

Copyright St. Historisch Genootschap Heerhugowaard

JAN MOEJES, ONDERNEMER EN GEVIERD MOTORSPORTMAN

tekst: Jan Swart

Waar, aan de Middenweg, op het ogenblik enerzijds het Shell benzinestation staat en aan de overzijde het voormalig Turks restaurant en de woninginrichting van André Blank, stonden rond de jaren '40 twee garagebedrijven: De Ford garage van Arie de Groot en de garage van Jan Moejes.

Jan Moejes was geboren op 20 mei 1902 in Schermerhorn en groeide op tot een slanke jongeman. In de loop van de jaren '20 kreeg hij verkering met Grietje Rus, de oudste dochter van eigenaar en uitbater van café De Swan in Heerhugowaard. Op 4 Juni 1930 trouwden Jan en Grietje. Jan begon een motorhandel in de stal naast het café van zijn schoonvader. In 1931 werd naast het café een nieuw pand gebouwd met een bovenwoning met daaronder een showroom en daarachter een werkplaats. Later werden de werkzaamheden uitgebreid met de verkoop en het onderhoud van automobielen van de merken Austin en DKW (DKW-auto Meisterklasse kostte in die tijd 995 gulden). Dit noodzaakte na de Tweede Wereldoorlog uitbreiding van de bedrijfs-

ruimten aan de achterkant en aan de zuidkant, waarvoor het cafébedrijf van Van Liempt werd aangekocht.

Vond Arie de Groot zijn klanten in Heerhugowaard en directe omgeving, Jan Moejes had een meer regionale bekendheid. Dat werd mede veroorzaakt door zijn successen als motorrenner. Als motorcoureur was hij bijzonder veelzijdig. De Alkmaarsche Courant van 25 juni 1932 vermeldt in een artikel over de TT in Assen: "De grootste en belangrijkste wegwedstrijd van 1932. Zelfs de Engelse TT geklopt. Meer dan 70 renners van 9 nationaliteiten. Er wachten ons scherpe duels!" Onder de deelnemers bevond zich Jan Moejes op een Ariel. Hij was in die periode vele malen deelnemer aan de TT, maar niet alleen op de weg kon hij uit de voeten. Rond de jaren '30 reed hij mee op de grasbaan in Alkmaar, jaarlijks met Pasen.

In 1937 werd hij Nederlands kampioen bij de terreinwedstrijden in Norg. Er staat mij nog duidelijk voor ogen hoe wij als

1939
Heerhugowaard,
Middenweg
Rechts vooraan café
Het Wapen van Heer-
hugowaard, daarnaast,
garage J. Moejes en het
volgende pand is café
De Swan



schooljongens in die tijd met bewondering naar de racemotor keken, als die na een gewonnen wedstrijd, veelal bemodderd en al, in de etalage werd tentoongesteld. Mede door goede resultaten in de terreinwedstrijden werd Moejes verschillende keren uitgenodigd door de KNMV om deel te nemen in één van de twee teams die Nederland vertegenwoordigde in de Internationale Zesdaagse, die afwisselend in verschillende Europese landen werden verreden.

Zilveren vaas

In 1937 werd hij in Engeland met zijn teamleden van Hamersveld en Bakker Schut winnaar van de hoofdprijs, de Zilveren Vaas. Dat was een grote prestatie en een grote eer voor Nederland. Het winnen van de Zilveren Vaas had de impact van het winnen van een gouden medaille op de Olympische spelen.

Hoewel de wedstrijd in die tijd uiteraard niet op de televisie kon worden gevolgd, drong het nieuws van de fraaie zege spoedig door in Heerhugowaard. In allerijl werd onder voorzitterschap van bakker Simon Dekkers een feestcomité gevormd, dat voor een gepaste ontvangst van de vierde winnaar moest zorgdragen. Toen Jan Moejes in Heerhugowaard terugkeerde, werd hij naar de fraai met vlaggen en vele bloemstukken versierde zaal van zijn schoonvader geleid, waar de muziekvereniging HUGO hem een feestelijke ontvangst bereidde.

Velen waren naar de Swan gestroomd. Burgemeester Sutman Meyer verrichtte de officiële huldiging. In

zijn toespraak benadrukte hij: "Het nationale bewustzijn is nog niet weg. Ook nu weer, nu het Nederlandsche A-team op de internationale motorzesdaagse winnaar werd, met 14 seconden voorsprong op het beroemde militaire Duitse BMW-team, kloppen onze harten vol trots" En verder in zijn toespraak:

"Want afgezien van het sportieve, kweekt de motorsport eigenschappen aan, die ook maatschappelijk gezien van grote betekenis zijn. Om maar enige te noemen: vastberadenheid, kalmte, zelfbeheersing enz." Als stoffelijke huldeblijk werd hem, namens een deel van de burgers van Heerhugowaard, een chronometer aangeboden.

Vervolgens voerden nog enkele sprekers

het woord, waarna de zangvereniging Ons Genoegen een optreden verzorgde.

Natuurlijk sprak Jan een dankwoord.

Tenslotte trad het strijkje Onder Ons op en oogstte veel succes met het door mevrouw Porte-Wit (onderwijzeres van de eerste en tweede klas van de openbare lagere school) vervaardigde en door mejuffrouw Annie Kostelijk op muziek gezette huldigungslied. Het werd voor allen een onvergetelijke avond.

Jan Moejes was niet alleen in de motorsport veelzijdig. Hij was ook een be-

kwaam biljartspeler en een gewaardeerd sportvisser. Op 2 oktober 1991 overleed hij op 88-jarige leeftijd.

MOTORRIJWIELEN

Door inruiling aan te bieden:

'30 Rudge 500 kk.	fl. 175.—
'29 Ariel 500 zk.	» 200.—
'29 Raleigh 500 kk.	» 165.—
'33 Douglas 350 zk. als nw.	» 250.—
'34 Panther 600 kk. nieuw	

Door omstandigheden spec. prijs:

'28 H. D. 7/9 prima	fl. 225.—
'28 Raleigh 500 zk.	» 65.—
'30 New Hudson 500 zk.	» 95.—
'33 Ariel 4 cyl. als nw.	» 500.—
'32 Matchless 500 zk.	» 250.—
'32 Ariel 550 zk.	» 345.—
'32 Francis Barnett 200 cc.	» 135.—
'33 Indian Motoplane als nieuw	» 375.—
'33 Calthorpe 500 kk.	» 375.—
'32 Ariel 250 zk. als nw.	» 285.—
'30 " 250 kk.	» 195.—
'30 A. J. S. 500 zk.	» 225.—
'32 O. E. C. 500 kk. veerend frame en dupl. stuur	» 295.—
'29 H. D. 5/7	» 225.—
'29 D. K. W. 300 cc.	» 125.—
'31 New Imperial 350 kk.	» 225.—
'28 H. D. 350 zk.	» 75.—

Beleefd aanbevelend,

JAN MOEJES,
Tel. No. 26, HEER HUGOWAARD.

Voor de Motorrijders!

Zojuist voor de ST. NICOLAAS ontvangen:

Lange leren jassen	f 24,75
Korte " "	» 19,50
Lange " damesmantels in div. kleuren	» 22,50
Rubberstof motorbroeken	» 6,50
Fietspijpen met ritssluiting	
in zwart en beige,	» 2,75
Prima gevoerde motorhandschoenen	» 3,90
" " motorwanten	» 3,75
Renkappen	» 2,40
Verder alles op het gebied van motorrijwiel en benodigdheden.	

Beleefd aanbevelend,

JAN MOEJES.
HEER HUGOWAARD. Tel. 26.

Oud land binnen de Waarder omringdijk

DE ZUIDSCHARWOUDEPOLDER

Tekst en beeld: Ton Schotten

De naam Heerhugowaard is samengesteld uit 3 woorden: Heer, Hugo en waard. Heer Hugo was lang geleden een gerechtsdienaar, een soort hoge ambtenaar in dienst van de Staten van Holland en aangesteld als baljuw van het Overleeker Ambacht. Tegenwoordig noemen we dat gebied De Vier Noorder Koggen. Heer Hugo was tevens kasteelheer van Medemblik. Mogelijk had deze baljuw rechten of zeggenschap over de Grote Waert die immers ergens grensde aan zijn rechtsgebied.

Het woord "waard" betekent in het algemeen laagliggend land dat op gezette tijden kan worden overstroomd. Wat nu de polder Heerhugowaard is, was voorheen een grote plas met een grillige oeverlijn en heel verschillend van diepte met hier en daar een eiland (zie de tekening). Men zou zich kunnen voorstellen dat het in voorafgaande jaren grotendeels droog land is geweest dat in later tijd is overstroomd. Dit is inderdaad het geval geweest.

In 1248 is het westelijk deel van West-Friesland na een doorbraak van de toen nog primitieve omringdijk in de buurt van Schagen overstroomd. Daarbij is veel van het bestaande veenland door de kracht van het water weggeslagen. Het aldaar voor

een groot deel aaneengesloten veenland-schap veranderde als gevolg daarvan in een aantal eilanden en meren. De ligging van land en water is goed te zien op onder meer kaarten die gebaseerd zijn op de situatie rond het jaartal 1300. Deze kaarten treft men niet zelden aan in boeken en andere publicaties over de wordings-geschiedenis van West-Friesland.

Van de Grote Waert heeft men zo'n vier eeuwen later weer droog land weten te maken. De grote watervlakte werd ingepolderd en raakte daardoor haar meeste water kwijt. Deze indijking werd gerealiseerd door de aanleg van een ringvaart en een ringdijk rondom De Grote Waert en de bouw van een groot aantal poldermolens. Bij het graven van de ringvaart probeerde men onnodige bochten waar mogelijk te vermijden. Het gevolg daarvan was dat er hier en daar 'oud land' binnengedijkt werd. Deze stukken kregen de naam van 'druipland'. Bij de drooglegging van De Waert zouden de bestaande sloten van het druipland ook hun water kunnen kwijtraken tenzij men er voor zorgde dat ze niet in open verbinding zouden staan met de Grote Waert. Het druipland werd daartoe door een - overigens veelal reeds bestaand - dijkje (de polderkaai) omgeven zodat het gebruikelijke polderpeil kon worden gehandhaafd.

Liever rijden dan varen
Over één van de druiplanden, de NoordScharwouderpolder, heb ik in de vorige Overhaal een artikel geschreven. Deze keer wil ik iets schrijven over de Zuid-Scharwouderpolder (Zsp). Van oorsprong was dit druipland een deel van de naar het oosten uitstekende punt van de toenmalige, al eeuwen bestaande banne (dorp of gemeente plus het daarbij behorende land) Zuid-Scharwoude. Bij de aanleg van de ringvaart van de polder Heerhugowaard

"Den Waerd" voor 1630

1. Oostdijk van het Geestmerambacht
2. Buitendijks land bij Noord- en Zuid-Scharwoude
3. Eilanden in "Den Waerd" later bedijkt
4. Broeckerhoeck
5. Het Eiland Sapwerf

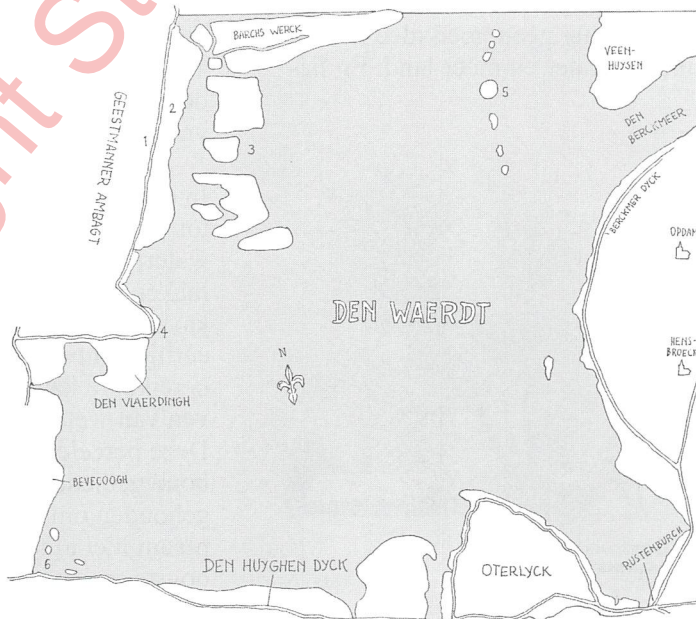

werd immers dit stuk van het 'moederland' los gesneden en ontstond een zelfstandig poldertje, slechts 42 ha groot. Op de tekening op pagina 8 is de loop van de ringvaart en die van de polderkade te zien. Bij de ringvaart stond slechts een viertal huizen in deze minipolder. Behalve deze woningen bevond zich op een hoog gelegen erf aan de oostkant van de Zsp een markante boerderij, vroeger, naar men zegt, het Hasselaarshuis genoemd. Een foto uit 1979 van deze boerderij stond vorig jaar op de nieuwjaarskaart van de Stichting Historisch Heerhugowaard. Ook hadden ze in de Zsp ooit een eigen molen; later konden ze het teveel aan water lozen op de polder Heerhugowaard.

De Zsp moet voor natuurliefhebbers een dorado zijn geweest. De herinneringen uit mijn jeugd aan dit oude land zijn althans bijzonder nostalgisch. Wat de flora betreft denk ik terug aan een groot stuk rietland gelegen aan de zuidkant van de Hasselaarsweg dat in de loop van het voorjaar volstond met koekoeksbloemen. Dan bloeide ook het fluitekruid waarop het wemelde van de rode kevertjes (rode smalbok weet ik nu). In de sloten zat zeelt, snoek, karper, paling en volop witvis. Langs en tussen het riet zag je waterhoentjes, koeten, karekieten en wilde eenden. Ja, er was veel water, ook grote stukken zoals de 'polderwoid'. Er was veel water in verhouding met de oppervlakte beetelbare grond. Dat kon beter..... dus rees ook hier wel eens de vraag: zou ook hier een herverkaveling geen goed idee zijn? Liever minder water en meer land. En lie-

Het Hasselaarshuis



ver niet meer varen, maar rijden! Geen vaarpolder dus, maar een rijpolder. Dat was wat men toen wilde. Was in de 30er jaren niet een gloednieuwe polder bij Wieringen gereed gekomen? Zoiets wilde de tuinders hier ook wel!

Zo kwam men tot overleg met het provinciale bestuur. In Haarlem zagen ze trouwens ook wel iets in die plannen. De overheid stelde immers in die jaren geld beschikbaar voor projecten die arbeid met zich mee brachten voor werklozen. Die waren er in die tijd maar al te veel. Werkverschaffing was toen een taak van de overheid geworden. Welnu, herverkaveling van het land in oude polders met een ouderwetse verkaveling mocht zeker aangemerkt worden als een zinvolle benutting van een ongewenst arbeidsoverschot, ondanks dat er geld bij moest.

Hoe dan ook, uiteindelijk kwam men in Zuid-Scharwoude tot een belangrijk besluit: men ging met overheidssteun werk verschaffen aan werklozen door ze in te zetten bij de verkaveling van de Zsp. De uitvoering van deze herverkaveling was uiteindelijk bedoeld om voor de boeren en tuinders mogelijkheden te scheppen voor een doelmatige bedrijfsvoering, dus om te komen tot een agrarische productie met minder arbeid en lagere kosten. Met dit doel voor ogen werd in die jaren een begin gemaakt met wat later op tal van plaatsen op het 'oude land' zou gebeuren: herverkaveling. Verkavelen betekent letterlijk: kavels maken ofwel: grond voor akkers en weiland in gepaste stukken verdelen. Hoe groot dan wel? Een goeie vraag!

In de zogenoemde vaarpolders had men tot voor kort op nog veel plaatsen in het waterrijke, laaggelegen West-Nederland te maken met een soort middeleeuwse verkaveling. De vaak veenrijke grond werd eertijds ontwaterd en in zo goed mogelijk bereikbare kavels verdeeld door het graven van weteringen, vaarten en sloten. Deze percelen werden, vooral in de tuinbouwgebieden betrekkelijk klein en smal gehouden om de afstand naar schuif of praam niet al te groot te maken. Alle ge oogste producten moesten immers met mankracht daarnaar deze vaartuigen wor-

den gesjouwd. Men kan zich voorstellen dat de boeren in de praktijk geleidelijk tot een werkbare afmeting van akkers en weilanden zijn gekomen.. Wat de breedte van de percelen betreft was die van het 'losse land' ongeveer 20 tot 25 meter. Als men de bovengenoemde 'oude' verkaveling op luchtfoto's bekijkt, valt ook op dat de afmetingen en totale grootte en vorm van de akkers niet veel van elkaar verschillen. Maar hoe het ook zij, herverkaveling en moderne ontsluiting werden reeds voor de oorlog algemeen gezien als een noodzakelijke ingreep in het ouderwetse verkavelingspatroon. Misschien mag men zeggen: sinds het tot stand komen van de polder Beemster in de 17e eeuw wist iedereen welke kant het op moest.

De herverkaveling

In 1940 werd in West-Friesland de eerste stap gezet, de Zsp moest op de schop. Wat waren de plannen? De volgende: het rietland, vaar- en viswater moesten plaats maken voor moderne kavels en twee ontsluitingswegen. De uitvoering van de plannen, het echte werk dus, moest grotendeels met de hand gebeuren: met schop, planken, kruiwagens en soms de kiepkar. De laatste was een ijzeren lorrie op vier wielen met daarop een kiepbak. Met deze

lorries werd over 'smalspoor' gereden om elders grond te laden of te lossen. Van draglines, shovels of kranen was toen nog geen sprake. Er waren vrijwel geen motoren voorhanden om energie te leveren voor het zware werk. Men was aangewezen op menselijke spierkracht (soms ook van paarden) om het einddoel te bereiken.

Dat doel was de eerste herverkaveling in West-Friesland tot een goed einde te brengen. En dat doel werd bereikt. In 1943 werden de eerste nieuwe kavels in gebruik genomen door de tuinders. Mochten er in het begin nog wel eens paarden wegzakken op al te venige plekken, de tuinders waren dik tevreden over het 'nieuwe' land en om het feit dat ze vlet en kloet konden verruilen voor paard en kar. De 'eilandjes' en 'polderdammen' waren verdwenen, veel 'wilde natuur' verleden tijd. De kleine polder van ongeveer 40 hectare had nu een modern aanzicht gekregen. Op de foto van de bollenplanters is een stuk land te zien waar jaren eerder misschien nog riet groeide. Rechts op de foto ziet men in de verte het viaduct annex de brug die eind 1949 de plaats had ingenomen van de oude Lange Balk. Deze was vóór die tijd de eenvoudige loopbrug die sinds de 17e eeuw de verbinding vormde tussen de

Wipmolen van de banne Zuid-Scharwoude aan de westelijke oever van de ringvaart van de polder Heerhugowaard. Links het woonhuis van Jan Moejes, molenaar en visserman. Op de achtergrond de R.K. kerk en de voormalige gasfabriek van Noord-Scharwoude. De molen is in 1934 door brand verloren gegaan





Bollen planten

twee gebiedsdelen van Zuid-Scharwoude. Iets ten zuiden van deze brug aan de westkant van de ringvaart stond vroeger een wipwatermolen die in 1934 door brand verloren ging. Waar de Lange Balk aansloot op de Hasselaarsweg was vroeger een kleine buurtschap: een groepje van drie of vier huizen.

Op de foto met de spelende kinderen ziet men links van het woonhuis (toen van de familie J. van Kleef Ant.z.) nog de eilandjes liggen van de oude verkaveling. De foto is dus vóór 1940 gemaakt. Tijdens de herverkaveling werd aan weerszijden van de ringvaart zand gestort voor de opritten van de geplande, in beton uit te voeren brug plus viaduct zoals die nu daar te zien zijn. Deze kunstwerken werden pas in 1949 opgeleverd doordat de bouw ervan als gevolg van de oorlog jarenlang geen doorgang kon vinden.

De nieuw verkavelde Zsp is altijd een gebied voor vrij intensieve tuinbouw geweest. Weiland was er haast niet te vinden. Maar de tijd van toen is voorbij, want zoals vroeger de tuinbouwgewassen zich tijdens de groei boven de grond verhieven, zo zijn gedurende de afgelopen jaren allerlei gebouwen, van werkplaatsen tot inrichtingen, in dit agrarische gebied verrezen. Zag men er vroeger de gewassen groeien, wat er nu groeit is de economie. Alle poldergrond wordt nu ingenomen door gebouwen van ondernemingen en instellingen. Deze ontwikkeling is in

Zuid-Scharwouderpolder (Zsp)

1. Westelijke ringvaart van polder Heerhugowaard
2. Polderkade van de Zsp
3. De "Polderwoid"
4. de Lange Balk
5. Buurtschap Pannekeet
6. Hellingbok
7. de Zoudberg
8. het Hasselaarshuis
9. Pannekeetpolder
10. Hasselaarsweg

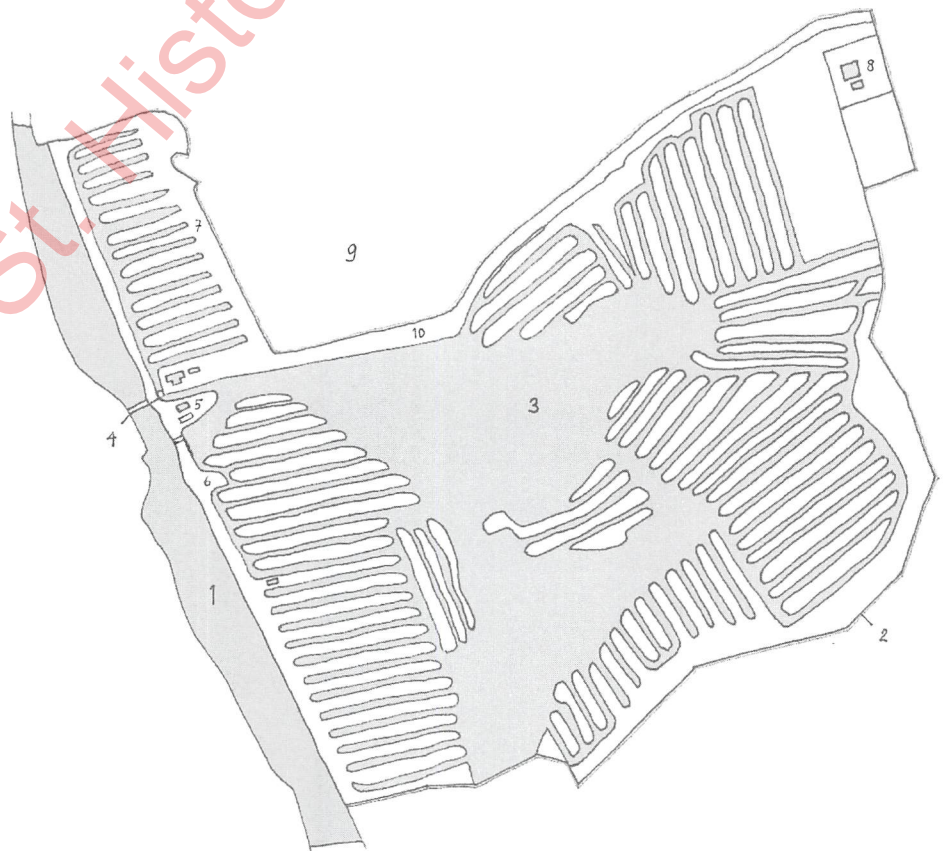



*Woonhuis van de familie Jan van Kleef Ant.z
Links naast de woning
zijn de akkertjes te zien
waarvan er velen waren
in de Zsp. Hieruit blijkt
dat de verkaveling nog
moest plaatsvinden*

de 50er jaren begonnen. Beginnend bij het station van Heerhugowaard werd ten noorden daarvan door de gemeente Heerhugowaard steeds meer boerenland en de zich daarop bevindende boerderijen tussen de spoorlijn en de Westeweg door aankoop verworven en in een relatief hoog tempo bouwrijp gemaakt. In de loop van een aantal jaren gingen boerderijen met namen als Kavelotje, Phoenix en De Ster tegen de vlakte om plaats te maken voor fabrieken, werkplaatsen, koelbedrijven en dergelijke.

Op het kaartje van de oude Zsp zien we de talrijke kleine akkers een beetje kras door elkaar liggen. Jaren geleden vertelde een oud-tuinder mij dat hij ooit op het land dat hij daar toen in gebruik had, begonnen was met het gebruik van kunstmest (waarschijnlijk chilisalpeter). Hij durfde toen echter niet openlijk voor deze 'nieuwlichterij' uit te komen, bang als hij was door de burens te worden uitgelachen. Daarom besloot hij het goedje 's nachts in het donker maar op zijn land te strooien. Pas toen hij maanden later met trots zijn royale oogst aan vroege aardappelen kon laten zien, durfde hij voor het gebruik van zijn 'wondermiddel' uit te komen. Hij had immers eer van zijn werk. Kunstmest, dat was je ware! De tuinder bleek zijn geld niet besteed te hebben aan een miskoop; haast iedereen volgde

weldra zijn voorbeeld.

Zo heeft ook in dit eeuwenoude tuinbouwgebied het gebruik van kunstmest op den duur ingang gevonden. En zo is het later ook gegaan met de mechanisatie. Dat laatste gebeurde pas na de verkaveling en niet eens zo snel. Het paard bleef nog lang de gebruikelijke krachtbron.

Daardoor hoorde men destijds in de oude Zsp maar zelden het geknetter van de kleine freemachientjes. Wel hoorde je er overal het geluid van de vogels en soms het geschreeuw van tuinders of loonploegers wanneer ze hun trekkieren aanvuurden als die op den duur hun gang vertraagden door het zware

werk. Maar ook die geluiden zouden op den duur verstommen, net zoals het oude landschap uit het zicht zou verdwijnen. Pas rond 1950 verschenen op het modern verkavelde land van de Zsp de eerste trekkers en werden de paarden schoorvoetend van de hand werden gedaan. Trekkers ja..... die werden niet moe en vroegen haver, gras noch hooi! Echter wel benzine, petroleum of diesel. Oudere tuinders begonnen dan ook niet of pas later aan het gebruik van tractoren. Wel maakten ze met name in de vaarpolders al heel wat jaren volop gebruik van kleine, tweewielige trekkertjes, met name de typen met een freesbak. Met dit werktuig kon men in het voorjaar zorgen voor een mooi zaai- of plantbed en er later ook mee wieden en aanaarden. In dit jaargetijde klonk het geknetter van deze éénpitters je van heinde en ver in de oren. Het leek haast wel of ze net als de zwaluwen en kievitens een soort lenteboden waren!

De intrede van de automobiel verliep niet altijd vlekkeloos

VAN PAARD NAAR PAARDENKRACHT

Tekst: Jan Swart. Foto's: archief Jan de Vries

Na de tweede wereldoorlog volgde er een periode waarin de boerenstand schoorvoetend overging tot de aanschaf van een automobiel. De fraaie paardenbrik maakte ruimte voor een gebruikte Opel Rekord, die ook aan collega veehouders de mogelijkheid bood om op dinsdagmorgen naar Purmerend mee te rijden.

Die overgang van paardentractie naar auto verliep niet altijd even vlekkeloos. Kocht je bij Arie de Groot een auto, dan deed Arie voor hoe die werkte, hoe je het vehikel moest starten, hoe de koppeling, de versnellingspook en het gaspedaal bediend moesten worden en daarna werd je min of meer aan je lot overgelaten. Aan een niet al te soepel gebruik van het gaspedaal kon je aanvankelijk de komst en het vertrek van Jan van Stralen, de paardenman, vaststellen. Hij was zijn leven lang gewend geweest met paarden om te gaan en kon daarmee lezen en schrijven. Als je hem in het begin vroeg hoe de auto beviel, zei hij: "Geef moin maar een peerd. As je deer "Ho" teugen zeg, den stopt ie"

Iemand die al vrij spoedig inspeelde op de

maatschappelijke verandering in dat opzicht was Lubbers. Aan de Stationsweg, tegenover de meubelhandel van Piet Glas, vestigde hij 'De eerste Noordhollandse Autorijschool'. Aan de voorgevel van zijn woning liet hij dat met grote letters weten.

Wie geen autorijschool nodig had, omdat hij het autorijden in feite wel beheerste, was Jan Hittema, zoon van de melkrijder van Excelsior Piet Hittema. Jan was een zeer beminlijk mens, maar had een handicap. Hij had een gebochelde rug. Jan was klein, maar functioneerde uitstekend als magazijnmeester bij Arie de Groot. Hoewel Jan op zich wel kon autorijden, had hij geen rijbewijs en dat was soms wat lastig in een garagebedrijf. Liever gezegd, het zou handig zijn als Jan wel een rijbewijs zou hebben, want dan kon hij bij een spoedeisende klus even naar Alkmaar naar Forddealer Willem Schmidt rijden als een bepaald onderdeel niet op voorraad was. Het technisch autorijden was Jan dus wel machtig en wat de verkeersregels betrof: hij wist van verbodsborden en van gebodsborden, waar je niet mocht parkeren en waar je niet mocht stoppen.

*Het garagebedrijf van
A. de Groot aan de
Middenwg*





*Het voltallige personeel
van garagebedrijf A. de
Groot*

En dan was je wat dat betreft al een heel eind op dreef.

Jan vroeg zijn rijbewijs aan en werd op een gegeven moment verzocht om in restaurant Kinheim, tegenover het station in Alkmaar, te verschijnen. Daar werd hij opgewacht door degene die het examen af zou nemen. Dat was in die tijd één persoon met de naam Mater. De theoretische vragen die Jan werden voorgelegd beantwoordde hij naar behoren, waarna de rijvaardigheid werd beoordeeld. De heer Mater nam naast Jan in de auto plaats. De rit voerde door de binnenstad. Over de Dijk, het Waagplein, de Houttil en rechtsaf de Langestraat in. Hoewel Jan wat gespannen was ging het allemaal gelukkig naar wens. Jan had een Amerikaanse Ford van de baas mee gekregen. Omdat hij niet groot van stuk was en een bochel had, had hij wat moeite om door het stuur en over de motorkap het straatbeeld te beoordelen. Hij reed dus vanuit de Houttil de Langestraat in, maar vergat daar één ding: zijn richtingaanwijzer terug te zetten (in die tijd ging dat niet automatisch). De heer Mater, die nogal stotterde, zag dat Jan zijn richtingaanwijzer vergat. Hij zag het nog

even aan, maar zei toen: "P..p..p..pijl weg!", daarmee duidende op de richtingaanwijzer, die nog uitstond. Toen hij zag, dat dat geen resultaat had, herhaalde hij: "P..p..p..pijl weg!" Jan, die toch wel wat nerveus was, dacht "Pijlweg, Pijlweg?" Hij was redelijk bekend in de binnenstad van Alkmaar, maar van de Pijlweg had hij nog nooit gehoord. Na de tweede aanwijzing raakte hij helemaal de klus kwijt. Aan het eind van de Langestraat keek hij alle kanten uit, maar ontdekte geen Pijlweg. En zodoende ging hij niet links en ging hij niet rechts...

Maar voor hem was de Grote kerk. Het ging niet hard en dus viel de schade mee toen hij tegen de kerk aanreed. Of Jan nog een keer moest terugkomen bij de heer Mater of dat deze misser door de vingers werd gezien, vermeldt het verhaal niet.

DORPSBEELD: HEERHUGOWAARD TOEN EN NU

Tekst: Ed Dekker

Foto's: Jan de Vries (2) , J. Bloothoofd-Wester, Studio Wick Natziyl, Ed Dekker

'Stentjes gooien tegen de paarden in de doorrijstal', 'Twee kwartjes voor koorzangers in Nieuw Leven' en 'Voor straf met speelkwartier bij paal 68 staan'. Deze drie artikelen van Ed Dekker, journalist van het Noordhollands Dagblad, publiceerde de Alkmaarsche Courant in respectievelijk 1995 en 1996.

De artikelen verschenen in de rubriek 'Dorpsbeeld'. Deze serie beschreef aan de hand van een oude en nieuwe foto van hetzelfde plekje allerlei veranderingen. Heerhugowaard kwam in deze reeks aan bod met Centrumwaard, De Noord en 't Kruis. De drie artikelen zijn in De Overhaal opnieuw geplaatst. Ze zijn nagenoeg ongewijzigd opgenomen. *De beschrijving van de huidige situatie heeft dan ook betrekking op de jaren 1995-1996.*

STEENTJES GOOIEN TEGEN DE PAARDEN IN DE DOORRIJSTAL

Stentjes gooien tegen de paarden in de doorrijstal van Jaap Wester, de kastelein van café Halfweg aan de Middenweg tegenover de katholieke kerk. En dan drie centen verdienen van de nietsvermoedende kastelein om de mest op te ruimen die de dieren er van schrik hadden achtergelaten. Gekigheid in zijn jonge jaren van de in 1931 geboren Jan Rood.

De oude en nieuwe foto van het stukje Middenweg net ten zuiden met de knik van de Van Veenweg schelen elkaar zeventig jaar. Zeer veel veranderde, maar de familie Rood hield stand.

In 1926 namen de pas getrouwde Cor Rood en Geertje Weel de bakkerij van vader Cees Rood over, Middenweg 237 (halverwege links op de foto's). Cor Rood en Geertje Weel zijn de ouders van Jan Rood. Hun kleinzoon Jos Rood begon in 1987 te bakken op deze plek.

Het verhaal over de familie Rood is uitgebreid weergegeven in De Overhaal 2006 ('Jan Rood: Brood bakken is toch je lust en je leven', artikel van John Moesker). Daarom nu meer aandacht voor de andere bewoners van dit deel van de Middenweg. Let wel, de beschrijving van de nieuwe foto betreft de situatie van 1995.

Smederij

We nemen pand voor pand bij de kop, van links naar rechts. Het forse pand uiterst

links - Middenweg 229 - kenmerkt zich door de onaangetaste hoofdvorm en het veelzijdige gebruik: van de smederij van Piet Pepping, de fietsenmakerij van Jan de Wit, het winkeltje van Jan Zijp en de fiet-senzaak van Piet Overtoom en Klaas Gildemeijer tot de vrijetijdskleding van Husky.

Jan Zijp had overigens meer drukte met zijn naastgelegen café De Landbouw (niet zichtbaar, thans een chinees-indisch restaurant). Zijn vrouw Grietje Koning bestierde het winkeltje (met onder meer hooivorken, koetouwen en harken), zijn zoon Siem verkocht Esso-benzine.

Jan Rood grinnikt als we hem (*in 1995*) de oude foto laten zien. „Tegen ons kleine jongens zei Jan Zijp vaak of wij een cent wilden. Om wat te kopen bij Teuntje Zut. Hij duwde je dan iets in je hand. Meestal was het een pruimpie uit zijn mond.”

Grutterswinkeltje

Teuntje Zut-Wester was de vrouw van Jan Zut. Ze woonden in het huis direct naast het forse pand en ze hadden een grutterswinkeltje. Ook kon je er snoep kopen. Piet Buurman sloopte het houten huisje. In het nieuwe pand verkocht hij ijs:

Heerhugowaards eerste ijssalon.

Piet ging op stap met de ijskar, zijn vrouw Anna Jong stond in de salon. Willem Brand maakte er een patatzaak van. Ook Siem Kaandorp en Siem Morsch verkochten er

Halverwege de jaren dertig, de Middenweg in het 'zuidend'. Jan Buisman, de gistboer, fietst moederziel alleen op de Middenweg ter hoogte van bakker Cor Rood (nu bakker Jos Rood, Middenweg 237).



Lawaaiig blik en opdringerige uithangborden overheersen nu op dit stukje Middenweg (september 2007).

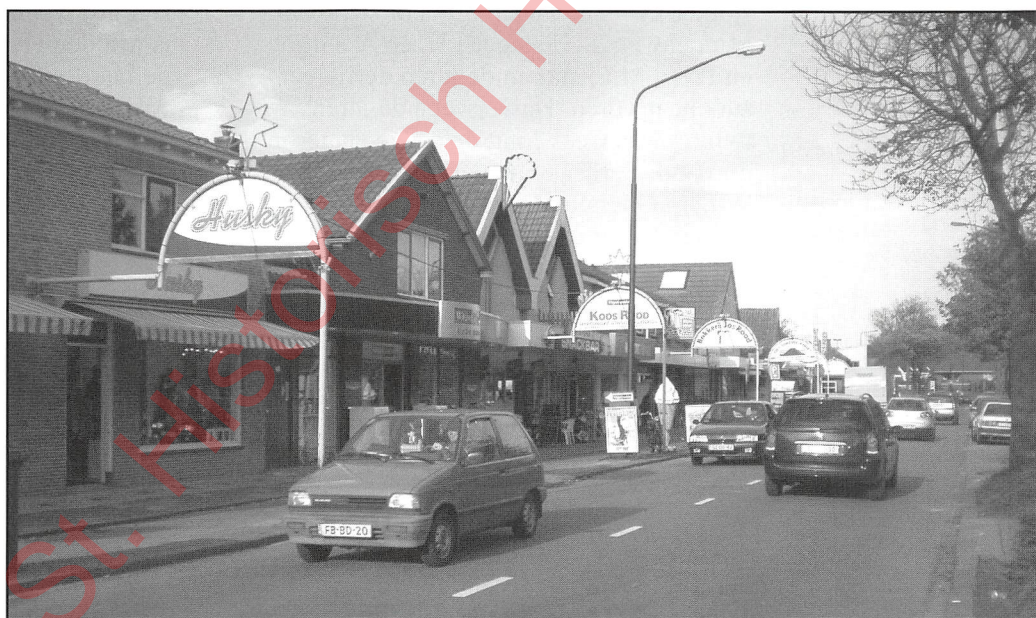

snacks. Later maakten de spijkerbroeken van Ed Koopman er plaats voor het elektro van Koos Rood (Middenweg 231).

Jan Groot 'de jager'

Half verscholen achter de boom op de oude foto een dubbel bewoond pand (thans Middenweg 233-235). Aan de zuidzijde woonden Arie Hermes en zijn vrouw Gré Zijp. Hij was timmerman. Aan de andere zijde landbouwer Jan Groot ('de jager'), getrouwd met Trijntje de Graaf.

Na hem volgden er veel bewoners. Onder wie Mart Dekker en zijn vrouw Jo Beers.

Hij was petrolieboer en stookte alle ochtenden de kachel op van school 't Goddelijk Kind (zoals de vroeger Pater Jan Smitschool aan de Van Veenweg heette).

Eind jaren zeventig van de vorige eeuw volgde nieuwbouw. Het biedt nu (1995) onderdak aan snackbar Sam's Place (eerst van Siem Morsch) en videotheek Hollywood.

Na horlogerie De Slinger (Middenweg 235a, op de plek van een steeg) volgt de bakkerij van Jos Rood. Hij is de vierde generatie bakker Rood op deze plek.

Tweede Kilpad

Hugo Hairshop, Middenweg 239 en sinds bijna dertig jaar (*situatie 1995*) de kapsalon van Fred Stuifbergen, is gebouwd als woning voor Cornelia Dekker - de weduwe van de eerste bakker Cees Rood. Het is het pand met de hoogste kap, bij de elektriciteitspaal (nu lantaarnpaal). Op deze plek stonden eerder twee huisjes, aan het Tweede Kilpad (nu Van Loonstraat). Daar woonden Cees Brink (had een scheersalon) en schoenmaker Janus Swinkels. Na de weduwe Rood-Dekker woonden er onder meer zoon Henk Rood en zijn vrouw Nelie Wester, Luwe van der Pal (verkochte garen en band) en Reinier van Langen.

'Fijne slager'

Middenweg 241 (in 1995 Trekpleister en stomerij Cristal Cleaning) is onzichtbaar. Middenweg 243 (slagerij H. en A. Groot en Pizza Mia) stak in de jaren dertig een stuk naar voren. Halverwege de jaren twintig was Cees Jong de eerste slager in dit pand. Eerder rentenierde daar boer Willem Oudhuis. De volgende slaggers waren Jan Groot en Cees van Schie. Vooral Van Schie blijft in herinnering als een 'fijne slager'.

De Heer van Jericho

De verdwenen schuur naast de slager was de doorrijstal van café Halfweg.

Halverwege de Middenweg was de herberg van Simon Klaver een geliefde pleisterplaats. Na kastelein Jaap Wester kwam Henk van den Heiligenberg. Hij bedacht de naam De Heer van Jericho - de huidige naam van het etablissement. Met het verdwijnen van het paard als rij-dier had Cor Wester een timmermans-werkplaats ingericht in de doorrijstal van vader Jaap. Over het samen met Niek Groot steentjes gooien naar de paarden in de doorrijstal zegt Jan Rood: „De mest brachten we dan naar de gebroeders Dirk en Cees Tromp. Die boerden op de stolp achter nu (*in 1995*) Borst Meubelen, Middenweg 251. Met de verdiende drie centen konden we snoep kopen bij Teuntje Zut.”

Eenzame fietser

Het grote pand in de verte op de oude foto is Middenweg 254. In 1995 bewoond door de familie Cornet, eerder door Piet Zut, Arie Zut en Piet Commandeur.

Het woonhuis Middenweg 252, in de knik, is later gezet. Lange tijd woonden er de dames Scholten. Annie en Alie waren dochters van Piet Scholten, schilder aan de Middenweg. In 1995 woonde er Tinus Jak.

Dorpsgezicht besluit met de man op de fiets, die de gehele - beklinkerde - Middenweg voor zich alleen heeft. De man is Jan Buisman van het Verlaat, de gistboer.

TWEE KWARTJES VOOR KOORZANGERS VAN NIEUW LEVEN

'Uitspanning Bloothoofd Heer Hugowaard' vermeldt de oude foto. De prachtige prent van rond 1920 toont links op de voorgrond het bedoelde café, genaamd Nieuw Leven. Het is verbouwd tot supermarkt 4 = 6 van Jan Groen, Middenweg 552 (ook in dit verhaal betreft de huidige situatie het jaar 1995).

De foto's van toen en nu van hetzelfde plekje aan de Middenweg in De Noord tonen veel verschillen. De eindeloze rij iepen richting het zuidend zijn verdwenen, de wegsloot is gedempt. Heerhugowaarder Piet Kager heeft het allemaal meegemaakt. Als jochie liep hij dagelijks van het

Verlaat naar de Sint Jozefschool aan de Middenweg, toen tegenover de Donkereweg.

In 1934, tien jaar na zijn geboorte, verhuisde het gezin Kager na het overlijden van vader Hendrik naar De Noord. Van 1957 tot 1969 dreven Piet en zijn vrouw Riet Groenland een manufacturenzaak op Middenweg 554. Daar heeft Edwin Groen nu keuze uit 250 gebruikte fietsen. (Piet Kager is in 1998 overleden op 74-jarige leeftijd.)

De uitspanning van Piet Bloothoofd was café Nieuw Leven (met luifel en geheel links de schuur). Buiten staan Bloothoofd, zijn vrouw Jantje Tesselaar en hun kinderen



De Middenweg in De Noord anno begin 1996. De schuur van Nieuw Leven is supermarkt 4 = 6 geworden. Linker buur (niet zichtbaar, wel de uitgestalde fietsen) is rijwielhandel Edwin Groen.



Ook fouragehandel

'Nieuw Leven' is jaren café geweest. Piet Bloothoofd verliet deze uitspanning in 1922 toen hij in Alkmaar café Muizenvreugd overnam. Na Jan Veldman was Cor Ursem de laatste kastelein van Nieuw Leven. Ursem had er ook een kruidenierswinkeltje en fouragehandel. In 1967 maakte hij plaats voor Jan Groen, maar al eerder was Cor Ursem gestopt met het café. Jan Groen maakte van de kruidenierswinkel een Sperwer. Zijn zoon Jan nam de winkel over.

De vroegere opslagruimte van caféhouder Cor Ursem (het schuurtje geheel links op de foto) is winkelruimte geworden.

Dag van de koorzanger

Als koorzanger kwam Piet Kager met enige regelmaat in het café Nieuw Leven. „Als we bij een bruiloft zongen, kreeg ieder twee kwartjes”, vertelde hij in 1995. „Eens per jaar kregen wij dat uitbetaald. Dat was op de dag van de koorzanger, eind november met het Sint Caeciliafeest.”

De luifel van de uitspanning legde rond 1948 het loodje. Kort daarna werd ook de sloot langs de Middenweg gedempt, in fasen. De demping was een initiatief van de plaatselijke middenstanders, verenigd in de afdeling Heerhugowaard-Noord van de R.-K. Middenstandsbond 'De Hanze'.

Ruim een halve eeuw geleden telde De Noord een vijftigtal middenstanders. Aan de Middenweg zaten toen heel wat neringdoenden op een rijtje. Piet Kager: „Piet Kamp de schilder, mijn moeder met een textielzaakje, Cor Ursem met Nieuw Leven, Jaap Groenland met het andere café, Nic. Doodeman de kapper, bakker Jo Blank, slager Louw Commandeur en Piet de Goede de schoenmaker. Zij wilden af van die bruggetjes. Die werden te smal om de zaak met de auto te bereiken. Ik reed zelf met een Gudbrot, een dichte bestelwagen, tweetakt.”

Al als jochie hielp Piet zijn moeder, de weduwe Kager-Weel. „Uit school, van kwart over drie tot zes uur, ventte ik met band, garen, veters, zeep, kamfer, noem maar op. Van elke gulden kreeg ik twee cent. Op zo'n middag verkocht ik gauw voor drie gulden. De zes centen gingen in een potje. Daar betaalde moeder later onverwachte rekeningen mee.”

Uren gedregd

Met de demping verdween ook de kolk bij Nieuw Leven. „Daar voerden de tuinders met hun schuitjes onderdoor. Bij de kolk had de toen ongeveer 10-jarige Marie Ursem eens haar portemonneetje in het water laten vallen. Daar zat liefst zestig cent in. Een enorm bedrag. In die tijd verdiende een arbeider vier tot vijf cent per uur.”

„Uren hebben we gedregd in de sloot, maar helaas. Ook bij de demping kwam het portemonneetje niet boven. Marie was een dochter van Klaas Ursem. Die zat op

Toorenburg. Deze grote boerderij in De Noord verbrandde begin jaren dertig.”

Café De Vriendschap

Het huisje naast Nieuw Leven, evenwijdig aan de weg, verdween in 1929. Het werd bewoond door Nic. Doodeman, de kapper, en schoenmaker Piet de Goede.

Laatstgenoemde verhuisde naar de overkant van de Middenweg; Doodeman knipte voort in het pand Middenweg 546 (in 1995 kapsalon Frank). Jaap Groenland, de schoonvader van Piet Kager, sloopte het huisje en bouwde er een opslagruimte ('De Stal') en zaal bij zijn café De Vriendschap.

Jaap Groenland had in 1924 De Vriendschap (net tussen de bomen zichtbaar op de oude foto) overgenomen van zijn broer Willem, die kastelein werd van De Koffiemolen in De Noord.

Piet Bleeker nam De Vriendschap in 1951 over van Groenland. Thans zwaait de derde generatie Bleeker er de scepter.

Bij Groenland was altijd de Noordender kermis. „De vader van kermisexploitant Cock Braak uit Egmond kwam hier altijd met de zweef. Hij ging met paard en wagen met een gang over het oude bruggetje, bang dat hij er door zou zakken.”

Een van de attracties op de kermis was de koekhakkerskraam. „Wij als jochies kregen dan de overgebleven slierten koek.”

Klaas Mul

De klinkers van de Middenweg werden asfalt. „Vroeger had je één stratenmaker voor de gehele Middenweg, Klaas Mul. Wat heeft die man een werk verzet.”

VOOR STRAF MET SPEELKWARTIER BIJ PAAL 68 STAAN

Weg paardenpadje. Weg bomen. Weg huizen van de woningbouw. Weg sloot met bruggetjes. Weg geborgenheid.

De vooruitgang - veel geroemd, soms verfoeid - heeft ook de Rustenburgerweg niet ongemoeid gelaten.

Deze verbinding van Heerhugowaard met Rustenburg heeft een vrijwel complete metamorfose ondergaan, zo leert de foto van halverwege de jaren twintig.

Wat bleef is het forse pand rechts. Dat

heeft zich als enige kunnen handhaven in dit stukje van 't Kruis, de buurtschap van Heerhugowaard die geen buurtschap meer is. Woningbouw heeft 't Kruis opgeslokt, hoewel daar op de nieuwe foto van de Rustenburgerweg nabij de kruising met de

Jan Glijnisweg weinig van te zien is.

Atelier

Het in het oog springende gebouw was de openbare lagere school. Sinds 1989 woont en werkt daar kunstenaar Rem de Boer. Hij heeft in de twee lokalen zijn atelier en woonruimte, waar hij regelmatig tentoonstellingen houdt (Inmiddels is Rem de Boer verhuisd naar Dirkshorn. Met de komst van nieuwe bewoners is het gebruik als atelier beëindigd.)

Tot 1978 was het gebouw in gebruik als

school. Oorspronkelijk was het een openbare school. Bij gebrek aan voldoende leerlingen in de rooms-katholieke buurtschap werd de openbare school in 1945 opgeheven. Het pand werd toen een r.-k. kleuterschool, als dependance van de H. Familieschool. Na de definitieve sluiting als school in 1978 heeft het pand diverse bestemmingen gekend. Zo vonden creativiteitscentrum Scarabee en de artotheek er onderdak

De Rustenburgerweg nabij de kruising met de Jan Glijnisweg in 't Kruis medio de jaren twintig. Met in het midden een paardenpadje.



Het enig herkenbare van de twee foto's: de vroegere school, rechts. Voor het overige is de Rustenburgerweg enorm veranderd (september 2007).



Meester Buijs

Schoollokalen en schoolhuis zijn indertijd als één geheel gebouwd. Riet Buijs-Berkhout woonde in 1996 in het vroegere schoolhuis, Rustenburgerweg 149. De in 1996 69-jarige geboren en getogen Heerhugowaardse kwam daar in 1955, toen zij trouwde met Simon Buijs. (Mevrouw Buijs is nu 80 jaar en woont er nog steeds.)

Haar in 1979 overleden echtgenoot is in 't Kruis beter bekend als meester Buijs. Veertig jaar heeft Simon Buijs er voor de klas gestaan, na eerst achttien jaar op een school in Rotterdam te hebben gewerkt. Meester Buijs gaf onderricht op de H. Familieschool, aan de Jan Glijnisweg. Zijn vrouw zat als meisje bij hem in de klas. Meester Buijs heeft veel betekend voor de gemeenschap van 't Kruis. Op veel fronten was hij actief. Zo was hij een van de oprichters van KSV.

Bruggenbouwer

De Kruizer Sport Vereniging bestond in 1996 vijftig jaar. Er woonde dat jaar één man in 't Kruis die er de beginjaren van 'de voetbal' heeft meegemaakt: Jan Groot. Hij vertelde in 1996: „Ik heb een jaar bij Hugo Boys gevoetbald. Toen was hier nog niets." Met zijn huwelijk in 1945 met Helena Beers kwam hij - in 1921 geboren in De Noord - op 't Kruis. Jan Groot geldt in de historie van KSV als bruggenbouwer, letterlijk. „Boer Willem Appelman stelde in 1946 land beschikbaar om te voetballen. Maar we mochten niet over de rest van zijn land. Wij bouwden dus een brug naar de Rustenburgerweg." Het huidige terrein is later in gebruik genomen.

Jan Groot en zijn vrouw zijn in 't Kruis bekend als ome Jan en tante Leen. Jaren stonden zij in de kantine van KSV. In 1975 betrokken zij de woning Rustenburgerweg 106 (niet op de foto). (Inmiddels zijn beiden overleden.)

Eerder bewoonden zij gedurende 26 jaar een van de zes woningwetwoningen aan de Rustenburgerweg, op de oude foto te zien naast de school. „Wij woonden in het voorste huis", vertelde Jan in 1996.

„Halverwege de jaren zeventig zijn de drie blokken van twee woningen gesloopt. Daar zijn twee nieuwe huizen gekomen."

Vrachtvaarder

De gesloopte huurwoning is het ouderlijk huis van tante Leen. Zij en de overige tien kinderen van Jan Beers en Marie Beerse zijn daar geboren. Vader Jan Beers was vrachtvaarder. Hij bracht de groenten van tuinders in Heerhugowaard naar de veiling in Broek op Langedijk, via de overhaal van de Westdijk. „Mijn broers moesten 's middags altijd helpen. Als ze voor straf moesten nablijven, stapte mijn vader met de laarzen aan de klas binnen om ze te halen", vertelde tante Leen in 1996.

Zij herinnerde zich uit haar schooltijd 'paal 68'. „Op het plein van de Familieschool stond een paal. Als je straf had, moest je daar met speekwartier bij staan. Paal 68 noemden wij die."

Ze weet nog precies wie in 'de woningwet' burens waren van vader en moeder: Piet Pronk, Jan Wokke, Jan Evers, Dirk de Boer en Cor Punt. Later woonden er onder anderen Willem Beers, Gert van Twisk, Simon de Vries en Jan Does.

In de nieuwe huizen op deze plek wonen nu (situatie 1996) Jan de Vries, Ben de Vries, Ted Boekel, Peter Boekel, Bert Dudink en Alfons Dekker.

De voorgaande drie artikelen zijn eerder gepubliceerd in Alkmaarsche Courant, op 27 juni 1995, 13 februari 1996 en 2 juli 1996

"Beleefd aanbevelend": reclameslogan die op winkelruit van supermarkt is weggepoetst

"KOUWE STOET": BEGRIP IN DE NOORD EN OMGEVING

Tekst en beeld: John Moesker

Vetpot is het nooit geweest in de Armenpolder Heerhugowaard. Het land van melk en honing stond ver voorbij de polderhorizon in 't Gooi of in Wassenaar. Voor Heerhugowaarders telde een werkdag 24 uren en als je de dagopbrengst optelde kwam je niet veel verder dan een handvol gulden. Neem de familie van Jan Groen uit De Noord: harde werkers en zich als kruidenier, melkboer, drogist, veevoederhandelaar, petroleumboer en leverancier van turfmoelm beleefd aanbevelend bij de geachte cliëntèle.

Op Middenweg 507 strijkt Adriaan Groen(1877-1953) omstreeks 1900 neer om zich te vestigen als kruidenier. Zoek er nu niet naar de historie, want in de tachtiger jaren van de vorige eeuw werden de opstallen gesloopt. Nu staat er een aantal vrijstaande huizen te pronken met hun nieuwerwetse uitmonstering.

'Kouwe Stoet'

Geen bovenmodaal inkomen voor Adriaan en zijn gezin. Dus in de winkel wordt er van alles verkocht: van kruidenierswaren tot veevoer en turfmoelm toe. Naderhand ook nog petroleum en benzine. Die benzine zal nog tot ver in de vorige eeuw dorstige automobielen voeden. Als de panden aan de Middenweg 507 worden gesloopt, is de grond doordrenkt met dit energiesap. Een grondige sanering is nodig. Adriaan Groen pakt alles aan om hem en zijn gezin in leven te houden. Niet lang nadat hij melkrijder is, vervoert hij ook brood voor de broodfabriek. Vandaar de bijnaam van de familie Groen - Kouwe Stoet - die nog steeds opgeld doet om de ene familie Groen niet te verwarren met de andere.

'Kinderarbeid'

De kinderen van Adriaan - Aris, Henk, Piet, Adriaan en Marie - leren al snel de handen uit de mouwen te steken. Goedkope arbeidskrachten die net als vader



...In de tijd dat de beborsting nog wijst op de 4=6 supermarkt. Noorse sokken voor drie gulden en 98 cent en een ferme rookworst op één cent na, twee gulden

De "kettekars"-ket verwijst naar de hit voor de wagen - op de oude N242 (Provinciale Weg)

Adriaan tenminste twee werkwoorden nauwgezet weten in te vullen: werken en aanpakken. Zoals gebruikelijk in die tijd ga je zelf op zoek naar klanten. 'Te rondvragen', wordt dat in deze contreien genoemd. Kleinzoan Jan(1938) zegt daarover nu dat ook hij dat nog heeft gedaan. "Klanten had je of je had ze niet. Als je bij iemand kwam om de gunst, werd tegen je gezegd dat je concurrent ook al was geweest. Het kwam vaak voor dat hij de ene week moet leveren en ik de andere week. Met de ene concurrent was je meer collega; een enkele was toch echt een tegenstrever die jou ook niets gunde."

Rolverdeling

De familie is een goed geoliede organisatie, net als een multinational. Adriaan doet de 'externe betrekkingen' en gaat te rondvragen met de transportfiets, de zonen Henk en Piet verkopen veevoer, kunstmest en brandstof en zoon Aris - de logistiek manager - brengt met paard en wagen de bestellingen weg. Jan Groen: "Een hard bestaan. Vader ging beladen de deur uit en kwam vaak 's nachts om halftwee met de lege wagen terug." Gelukkig dat het paard overal in Heerhugowaard en omstreken de weg



weet. Het ingebouwde navigatiesysteem wordt ingesteld op 'stal' en het paard loopt feilloos de kortste weg terug naar de Middenweg 505. Ondertussen kan Aris een tuiltje knappen.

'Marie Ket'

De laatste telg uit de Groengeneratie mag evenmin onvermeld blijven: tante Marie. Een kleine, kittige vrouw waarvan je kunt zeggen dat je haar geen knollen voor citroenen kon verkopen, evenmin als een ooraannaaien. Zij drijft de winkel op doortastende manier. Haar bijnaam 'Marie Ket' verwijst naar het woordje Ket/Ked, een klein soort paard.

Als je laarzen of klompen wilt kopen, moet je eerst het laddertje op, met Marie, kortademig, achter je aan.

Beneden in de Winkel van Sinkel aan de Middenweg in de Noord is alles te koop: van houten wasknijpers tot 'vingertjes' om bij het aardappels rooien geen kloven in je vingers op te lopen.

'Uit de muur'

Opmerkelijk, we citeren uit 'De Noordender Neringroute', een routebeschrijving langs oude dorpswinkeltjes in Heerhugowaard-Noord en Veenhuizen, is dat de firma Groen de eerste is die verkoopt 'uit de muur'. In die tijd voor Heerhugowaard en wijde omgeving welhaast het zoveelste wereldwonder. Nou ja, automatisch; automatisch met handbediening, dat wel. Er zat een luikje in de muur. Aanbellen, ook op zondag,

Marie-Ket-Groen met tantezegger Bets Roozendaal in de deuropening van de winkel aan de Middenweg 507





De benzinepomp aan de Middenweg 507. vlnr Adriaan, Henk en Piet Groen. Erachter Jaap Tol-Ursem die bij de firma Groen werkte

ijsje bestellen, betalen en de hand van Marie of van één van de broers omvatte het gewenste ijsje. De automatisering maakte niet veel later echt furore, meldt 'De Noordender Neringroute', een uitgave uit 2000. Want de firma Groen schaft zich echte automaten aan waar je voor een dubbeltje - drie eurocent tegenwoordig - een rolletje drop uit kon halen. Ook dan is het oog van Marietje gevestigd op elke onverlaat: het is namelijk mogelijk je arm in het geopende luikje te persen en een onder- of bovenliggend vakje leeg te halen.

De Noordenders die de truc ooit uithaalden, mogen zich melden bij de redactie van "De Overhaal"...

In 1964 sluit de winkel; de benzinepomp zal nog vele jaren geopend blijven. Marie overlijdt in 1987.

Strikt werkschema

Geen tijd voor improvisatie en lolleballen. We hebben de indruk dat kruideniers hun werk alleen kunnen doen dankzij een strikt werkschema. Jan Groen vertelt er over; over de dagindeling van opa Adriaan, over dat van vader Aris en dat van zichzelf. Want ook Jan is vanaf z'n vijftiende - de ULO zou niets voor hem zijn - werkzaam in het vak.

Maar eerst iets over het systeem van de boodschappenboekjes. Een fenomeen dat met de komst van de supermarkt bij jonge mensen niet meer bekend is. Vroeger schreef de huisvrouw de boodschappen op in een boekje, liefst ook nog met een kwaliteitsaanduiding: één ons boerenmetworst, niet te vet; één pak Crackfree - stijfsel voor het wasgoed-jm- en twee ons kaas - jong belegen. Vervolgens haalde de kruidenier de boekjes op.

Bij de firma Groen gaat het niet anders. Vader Aris en Jan's oom Adriaan halen op maandag en donderdag de boekjes op. Maandag- en donderdagavond worden tot laat in de avond de boodschappen klaargemaakt en ingeladen en op dinsdag en zaterdag is er de grote uitbreng. De woensdag en donderdag wordt gebruikt voor de 'kleine' bezorging.

Klant is keizer

De klant is geen koning in die tijd; de gachte cliëntèle is keizer. Een pond suiker wordt zonder morren nabezorgd. Als het moet tot op de Huijgendijk, helemaal aan de andere kant van de polder.

"Mijn vader verdiende honderd gulden in de week - 45 euro - en daar werkte hij letterlijk en figuurlijk dag en nacht voor. Ik weet nog

Paard en wagen maken plaats voor de bestelauto. Een foto rond 1955 met een Volkswagen Kever en een Opel Blitz



best dat ik 's nachts mijn vader thuis hoorde komen. Dan had hij boodschappen bij klanten in Langedijk bezorgd", zegt Jan Groen in zijn huis aan de Middenweg, nauwelijks honderd meter verwijderd van de winkel die hij, samen met zijn vader, in 1964 overneemt van Theo Ursem.

"Vader had geen vestigingspapieren, ik wel", zegt Jan Groen.

Hij zelf zou voor de overname in 1964 na zijn schooltijd eerst in een B&W-zelfbediening werken. Toen Jan zijn vrouw Bep leerde kennen begonnen ze samen in 1962 in Amsterdam een Sperwer-winkel.

Herhaalde geschiedenis

De geschiedenis herhaalt zich. Vader Aris en zoon Jan werken dag en nacht in hun nieuwe bedrijf. Bep, de vrouw van Jan, drijft de winkel, eerst onder de vlag van de coöperatieve winkelketen De Sperwer, naderhand aangesloten bij de 4=6-keten en de Garantmarkt. De kruidenierswijk wordt in de loop van de tijd opgegeven; de melkwijk daarentegen wordt voortgezet met de winkelwagen van Ursem. Alsof hij het voelt. Op het moment dat Jan besluit met pensioen te gaan in 2002, raakt één van de wielen van de winkelwagen onher-

stelbaar defect. Mens en machine: ze kunnen niet zonder elkaar!

Klant is koning

Terwijl de supermarkten steeds meer klandizie wegsnoepen bij de plaatselijke grutter, weten Jan en Bep toch het hoofd boven water te houden. Zoon Arno en zijn vrouw Sylvia nemen in het prille begin van een nieuwe eeuw de winkel aan de Middenweg 552 over. De klant mag dan de keizerskroon hebben moeten inleveren; bij Jan en Bep Groen, maar ook bij Arno en Sylvia zijn ze nog steeds koning. "Boodschap vergeten? Dan kwam je gewoon 's avonds even achterom", zegt Jan Groen.

Dat moet je eens proberen bij Albert Heijn, de Dekamarkt of C1000...

ERVARINGEN VAN EEN BAKKERS- KNECHT IN DE VIJFTIGER JAREN.

Tekst en beeld: Piet Laan

Veel oud Heerhugowaarders zullen nog herinneringen hebben aan de vijftiger jaren. Voor velen waren dit de jaren van hun jeugd, de school en het gezin. Meestal een groot gezin, in een tijd van hard werken en veelal een karig inkomen.

Bij ons thuis was dit niet veel anders. Wij woonden in een klein huisje aan de Middenweg, net naast de elektriciteitszaak van Japie Borst en later Kees Beemster. Door ons voorraam hadden we een direct uitzicht op de Dionysiuskerk, die als het ware bij ons in voortuin stond geprojecteerd.

Armoede

Het gezin bestond uit 9 personen en vader verdiende 40 jaar lang de kost als landarbeider. Dat betekende voor hem dag in dag uit echt ploeteren van 's morgens zes tot 's avonds zes en ook nog voor een karig loontje.

Voor ons was het zeker geen rijkeluisbestaan. Elke cent werd tweemaal omgedraaid voordat deze werd uitgegeven. Daar kwam bij dat wij van onze ouders de kans kregen om na de lagere school "door te leren" zoals dat in die tijd werd genoemd. Mijn oudere broer en twee zussen gingen naar de kweekschool voor een opleiding in het onderwijs en zelf kreeg ik de kans om de MULO in Alkmaar te bezoeken.

Mede door die omstandigheden stonden de financiën bij ons thuis flink onder druk. Dat had tot gevolg dat de gezinsleden die daartoe in staat waren, hun aandeel moesten leveren om het gezinsinkomen enigszins op te krikken.

Voor mij betekende dit, dat ik, direct na de lagere school, mijn eerste baantje heb opgepakt als vakkenvuller bij kruidenier Jan Groot. Die had zijn winkel recht tegenover de kerk waar nu uitgaanscentrum Miller is gevestigd. Na Groot heeft Bram van Schagen hier nog jarenlang de scepter gezwaaid. Voor velen welbekend omdat in de portiek van de winkel het wekelijkse programma hing van voetbalclub SVW,

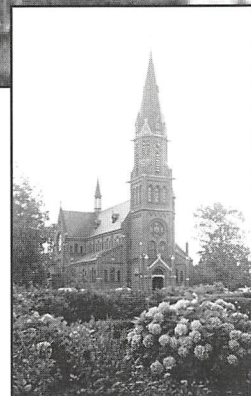
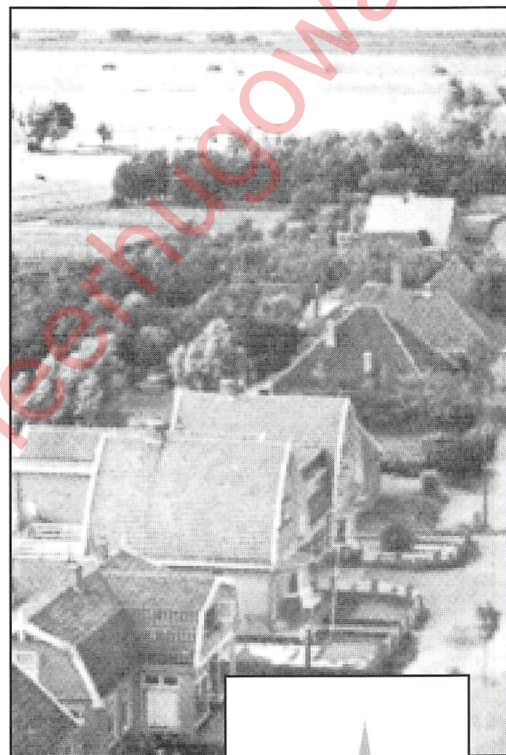

waardoor deze plek een geliefd trefpunt was van de voetballende jeugd.

Enige tijd later kwam ik in contact met bakker Jan Smit. Die had op Middenweg 294 een goedlopende bakkerij. Hij zocht een bakkersknecht en vroeg mij of ik hem behulpzaam wilde zijn met het dagelijks uitventen van het brood. In die tijd werd dit namelijk nog bij de klanten thuisbezorgd. Lang hoefde ik niet over die vraag na te denken. Het betekende voor ons gezin toch meer inkomen en dat was welkom.

Inmiddels bezocht ik de Sint Jozef Mulo in Alkmaar. Dus elke dag in alle vroegte

je bed uit en op de fiets via de Middenweg en de welbekende Oudorpse kippenbrug naar school aan de Hoeverweg. En zodra je thuis kwam meteen door naar de bakkerij voor het vaste rondje broodbezorging. Het huiswerk voor school kwam pas in de avonduren op tafel.

Planologische veranderingen

Deze periode als bakkersknecht is mij, als geboren en getogen Heerhugowaarder, bijzonder bijgebleven. Allereerst vanwege de herinnering aan de planologische situatie. De verschillen tussen het dorp van toen en de stad van nu staan mij nog zeer helder op het netvlies. Als voorbeeld: menigmaal is er al geschreven over de zogeheten vier Kilpaden. Daarbij werd benadrukt hoe moeilijk deze paden te berijden waren op momenten dat de weergoden ons niet erg gezind waren. Ik heb dit dan ook regelmatig aan den lijve moeten ervaren. Als extra handicap was daar dan ook nog de aanwezigheid van die grote broodmand voorop de transportfiets. Dat maakte het zicht er niet gemakkelijker op. Je moest dan bij nadering van de vaak meterslange plassen en kuilen deze ruim van te voren inschatten, anders kwam je echt in de problemen.

Het grappige is, dat als je jarenlang deze vier Kilpaden bijna dagelijks heb bezocht,



Piet laan op de transportfiets met de enorme broodmand voor het stuur

dat dan de ligging daarvan ook in de huidige tijd nog vrij gemakkelijk bij jezelf is op te roepen. Je ziet als het ware deze paden in de Planetenwijk en Heemradenwijk weer liggen. Om je te oriënteren biedt de spoorlijn richting Obdam een goed houvast omdat de verst gelegen woningen in die Kilpaden vrijwel tegen het spoor waren aangebouwd. De families Bankras, Vreeker en Sneekes zullen dit zeker kunnen beamen.

Bereikbaarheid

Met de bereikbaarheid van de woningen was het niet altijd even goed gesteld. Neem nu de Middenweg. Aan beide zijden lag er de wegsloot. Om bij de huizen te komen moest er gebruik worden gemaakt van de brug of het bruggetje. En die lagen er in allerlei variaties; lang, smal, breed en met of zonder poortje in het midden. Voor een bakkersknecht, met voorop de transportfiets een zware broodmand, was het bepaald geen eenvoudige klus om dagelijks deze bruggetjes te passeren.



Je blijft je vandaag de dag overigens oprecht verbazen wanneer je ziet hoe die eenvoudige arbeiderswoningen van toen nu inmiddels zijn opgewaardeerd tot villa-achtige optrekjes.

In de jaren vijftig waren de wijken van de diverse Heerhugowaardse bakkers nog niet gesaneerd. Iedere bakker had zo zijn eigen klantenbestand waarlangs dagelijks de ronde werd gemaakt. Zo had mijn baas, Jan Smit, klanten in het Centrum, maar ook aan de Oostdijk, Westdijk, het verre Zuid-end en in de Noord. Dat betekende dagelijks vele kilometertjes en al te vaak in weer en wind. Vooral in de wintertijd was dat geen lolletje, want toen had je nog échte winters. Veel sneeuw en vorst met zo'n ijzige oostenwind waardoor de broodmand met inhoud vaak het uiterlijk had van een vrieskist. Vooral het ritje langs de Westdijk, naar de boerderijen van de familie Piet en Gert Appel en Klaas Brink was niet altijd de gemakkelijkste. Inmiddels is dit alweer lang verleden tijd en zijn de uitgestrekte landerijen van deze agrariërs opgegaan in industrieterrein Zandhorst.

Over deze Westdijk is mij nog een heel apart detail bijgebleven. Wanneer je namelijk in die jaren over het fietspad boven op de dijk reed, zag je vooral zaterdag regelmatig diepe scheuren in het asfalt. Wat droogtewerking, het was iets waar niemand zich echt druk om kon maken. Vorig jaar echter, dus zo'n vijftig jaar later, werd er veel ophef gemaakt over het feit, ja, u raadt het al, dat er scheuren waren ontdekt in het fietspad boven op de dijk. De weg wekenlang afgesloten, een groot onderzoek naar een dreigende dijkdoorbraak etc. Je vraagt je dan echt af of we dus al vijftig jaar lang aan een echte ramp zijn ontsnapt....!

Wijksanering

Kort nadat Jan Smit zijn bakkerszaak had overgedaan aan Piet Schaeffer, hebben de Heerhugowaardse bakkers gezamenlijk een oplossing gezocht en gevonden voor deze zeer tijdrovende bezorgsituatie. De wijken en het klantenbestand werden gesaneerd. Weer later, nadat Klaas en de huidige Johan Vlaar de zaak hadden overgenomen, is er ook een eind gekomen aan het bezorgwerk en werd het brood alleen nog in de winkel verkocht.

Vertrouwen in elkaar

Wat mij steeds is bijgebleven, dat in die jaren de mensen zo gemoedelijk waren en tevreden. Wel eens te gemoedelijk, want sommige huisvrouwjes, hoewel goedbedoeld, bleven maar "teuten" en was er gewoon niet weg te komen. Ook heerste er een geweldige vertrouwenssfeer. Bij diefstal of andere vormen van criminaliteit werd niet eens stilgestaan. Een briefje voor het raam met de bestelling en de vermelding dat de achterdeur of het schuurtje los was. Of een emmer bij de deur met de centjes er in. En nooit werd dat vertrouwen beschaamd. De fietsen hoefden niet op slot en de sleutel van de deur kon gewoon aan het haakje. Wat een verschil met de hedendaagse situatie.

Terugkijkend op deze periode als bakkersknecht heb ik er een goed gevoel aan overgehouden. Het was hard werken geblazen, maar je deed het ergens voor. Als je aan het eind van de werkweek met de verdiende centjes thuiskwam, dan gaf dat een rijk gevoel.

Ook is de omgang en het contact met de mensen voor mij van duidelijke meerwaarde geweest, terwijl ik in mijn verdere leven vele malen profijt heb gehad van het vele hoofdrekken wat ik in die jaren had aangeleerd. En dat is toch mooi meegenomen!!!

Benzine voor maar 5 cent per liter...

OUDSTE BENZINESTATION VAN HEERHUGOWAARD?

Tekst: Siem de Haan, beeldmateriaal: Gerard van der Oord

Wat heel weinig mensen zullen weten is, dat het wellicht eerste benzineverkoop-punt binnen onze gemeente, indertijd gevestigd werd aan het Verlaat in De Noord, én... dat het, in moderne vorm uiteraard, daar nog steeds in tact is..

Het is in beheer bij de fam.Grootjes-Jongkind.

Voor het begin moeten we teruggaan naar het jaar 1916, toen Heerhugowaarder Adriaan Duinker, getrouwd met Maartje Beets, en eerst woonachtig aan de Middenweg tegenover de Molenweg, een huis met kapberg kocht aan het Verlaat. Adriaan begon daar, in die jaren nog met paard en wagen, een bedrijfje als melkrijder voor de toenmalige melkfabriek Crema uit Haringhuizen.

Het was een voor die tijd grote wagen met twee paarden en daarmee haalde hij tweemaal daags de melk bij de boeren vandaan. De verst gelegen boer woonde heel in Grootte Keeten, zeker zo'n kleine 20 kilometer bij de fabriek vandaan.

Het echtpaar Duinker kreeg twee zonen, Jan en Dirk en later nog dochter Stijntje.

Rechts:

Adriaan Duinker en zijn vrouw Maartje Beets omstreeks 1929

Waar het allemaal begon. Op deze foto zien we Adriaan Duinker met z'n melkwagen foto omstreeks 1916 vlnr.

Moeder Maartje met op de arm dochter Stijntje, Jan Duinker, vader Adriaan Duinker, Dirk Duinker



Toen de zonen oud genoeg waren gingen zij ook melk rijden voor de fabriek zodat er nog twee wagens met paarden bij kwamen.



Autotijdperk

Rond 1922 veranderde de situatie en deed de auto haar intrede. De paarden gingen weg en er kwamen daarvoor in de plaats 3 T-Fords.

Vrijwel gelijktijdig begon men ook met de verkoop van petroleum (in blikken van 30 liter) en het leveren van benzine. De benzine werd toen nog bovengronds opgeslagen in vaten van tweehonderd liter, wat het vullen van de tanks dus tot een heel karwei maakte.

Aangezien het huis heel oud was werd het rond 1925 gesloopt en werd er op dezelfde plek door Cor Leegwater, die

In 1922 gingen de paarden weg en er kwamen 3 T-Fords voor in de plaats. De rechter is de wagen die werd gewonnen door een buurman vlnr. Dirk Duinker, Jan Duinker, Stijntje Duinker(voor) en daarachter haar moeder Maartje, Adriaan Duinker

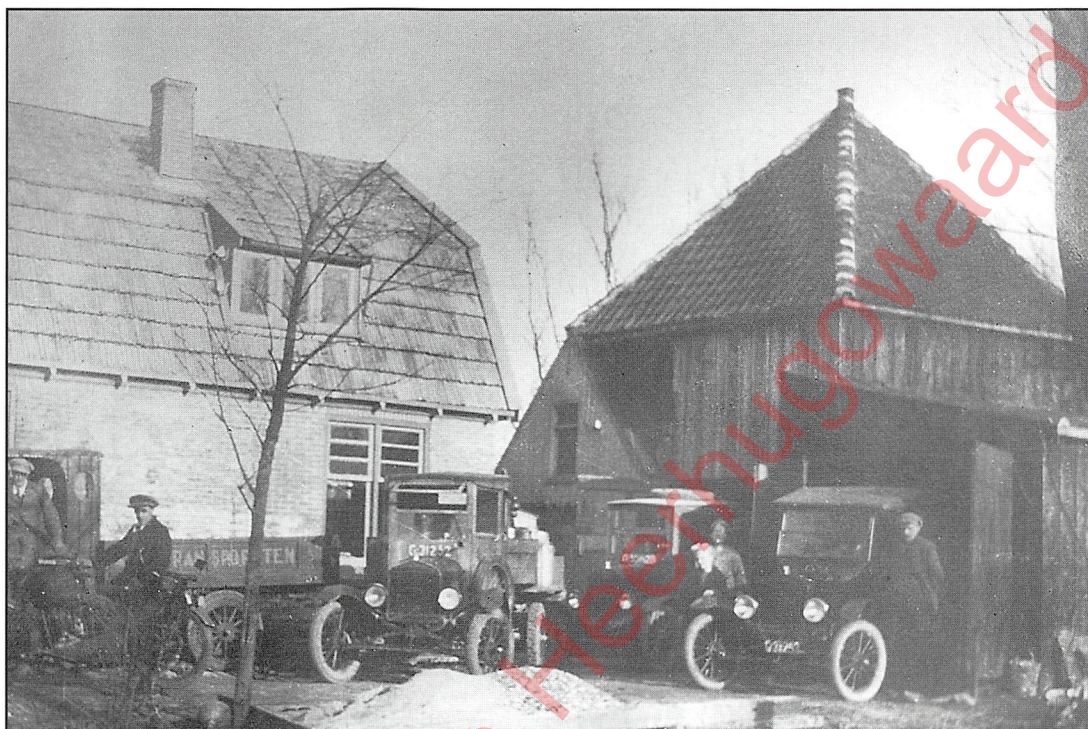

links Adriaan Duinker Rechts: Jan Duinker. Hij had later een kruidenierswinkel aan de Basserweg, Later de Stationsweg, in het pand waar nu kapper Schouten is gevestigd De T-Ford is de auto die door de buurman werd gewonnen en werd overgenomen door Adriaan

honderd meter verderop in het Verlaat een aannemersbedrijfje had, een nieuw huis gebouwd.

Vrijwel gelijktijdig werd er voor de benzine een 'echte' pomp aangeschaft van Shell die nog niet elektrisch was, maar waarmee letterlijk met de hand gepompt moest worden.

Je zag dan 2 glazen buizen van elk 5 liter, waarin door het pompen met een zwengel, benzine kwam. Daarna werd de verbindingsslang in de tank van de auto gedaan en de kraan geopend.

En dat pompen gebeurde dan net zoveel keren als nodig was om de tank van de auto te vullen. Vandaar ook dat het woord

'benzinepomp' nog tot vandaag gebruik wordt.

Leuk om te vermelden is dat de prijs van de benzine in die tijd 5 cent per liter bedroeg.

Opmerkelijk

In 1924 werd door een buurman, Jan van Leijen, een heuse auto gewonnen, een T-Ford.

De man kon daar uiteraard nog helemaal niet mee omgaan en verkocht de wagen dan ook aan Duinker, die hem vanaf toen ging gebruiken als taxi.

Zoon Jan heeft er in dat jaar zelfs nog mee op de kermis van Oude Niedorp gestaan, want een auto was in die tijd nog echt iets bijzonders en nog maar weinig mensen hadden in zo'n wagen gezeten. Hij maakte dus tijdens die kermis ritjes waarbij mensen voor 25 cent per persoon mochten meerijden.

Het was dus al met al hard werken voor de familie Duinker, want moeder Maartje, die, later ook met dochter Stijntje de pomp bediende, had daarbij ook nog zo'n tweehonderd schapen en kippen plus enkele koeien te verzorgen.

Veranderingen

In 1928 trouwde zoon Jan en begon een kruidenierswinkel aan de Basserweg (nu

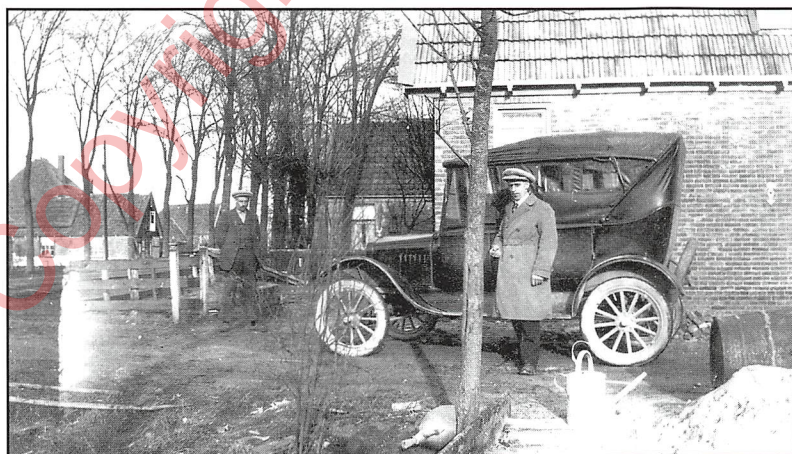

Het nieuwe huis met de benzinepomp. rechts de A.C. de Graafweg
De tankwagen staat benzine te lossen.

Omstreeks 1932



Stationweg) waardoor er minder melk gereden ging worden. Bovendien ging men in 1930 van start met de aanleg van de provincialeweg die later de A. C. de Graafweg zou gaan heten. Aangezien de nog nieuwe woning van Duinker op het tracé van de aan te leggen weg stond, stond moest het huis dus al na enkele jaren gesloopt worden, evenals de woning van de buren ernaast. Ook aardig om te vermelden is, dat het nog nieuwe huis toen steen voor steen werd afgebroken en later in St.Pancras aan de Achterweg weer werd opgebouwd. Voor de familie Duinker werd er dus, in 1930, andermaal een nieuw, en voor die tijd heel modern huis gebouwd wat er nu nog altijd zijn mag.

Ongelukken

Dat er ook in die tijd al auto-ongelukken gebeurden is niet zo vreemd en ook zoon Dirk kreeg er een keer mee te maken toen hij met zijn wagen tussen Schagen en Schagerbrug onder de tram geraakte. Hij leek aanvankelijk spoorloos maar kroop even later, tot ieders verbazing vrijwel ongedeerd onder de tram vandaan. Ook raakte er een keer een T-Ford van de familie in sloot. Zo'n wagen had in die jaren nog maar één deur en de auto kwam met die zijde aan de onderkant in de sloot terecht, maar gelukkig liep toch ook dit

ongeluk goed af.

Er waren in die jaren trouwens ook wel aardige dingen te beleven, zoals de ritten met de taxi, die inmiddels vervangen was door een Chevrolet. Adriaan ging daarmee b.v. vaak vrijdags met een stel veehandelaars naar de markt in Leeuwarden en dat waren leuke dagen.

Halfweg jaren '30 raakte het melkrijden over en konden ze leven van de rest van het bedrijf. Ook werd vanaf die tijd de taxi gebruikt voor ziekenvervoer. Dan werden de banken vlak geklapt en een bed in de auto geplaatst.

In 1943, toen hij op leeftijd was, werd het bedrijf verkocht aan de familie Jongkind waarvan de jongste dochter Gré met haar man Cees Grootjes, nog steeds in het huis woont en het bedrijf zoals aan het begin gezegd, beheert.

Alleen het taxibedrijf is in de jaren '80 overgenomen door de heer Piet Dekker aan de Laanderweg die daar ook de begrafenisonderneming van de Familie Wolfswinkel gekocht had en deze tot heden nog steeds in bedrijf heeft.

De Duinkers verhuisden toen naar Verlaat nr.10 en nog weer later zijn ze bij dochter Stijntje in Bergen gaan inwonen.

In 1963 overleed Adriaan daar op 81-jarige leeftijd.

HET LEEFPATROON VAN HEERHUGOWAARDERS ROND 1950

Tekst en beeld: Annie Tamis-Laan

Grote gezinnen

In 1956 telde Heerhugowaard 6517 inwoners. Een jaar later waren dat er 9 meer.....En dat terwijl er toch tientallen kinderen geboren waren", aldus een bericht uit de krant van 7 februari 1959. Er was een vertrekoverschot. Oorzaak was het tekort aan werkgelegenheid en daardoor gedwongen migratie naar omliggende gebieden en emigratie naar Canada, Australië, Nieuw-Zeeland of Zuid-Afrika.

Omdat de bevolking hoofdzakelijk uit kleine tuinders bestond, was het voor die groep geen rooskleurige tijd. Er moest hard worden gewerkt om een gezin met soms wel 16 kinderen van het nodige eten te voorzien.

De vaders en de oudste kinderen deden dat buitenshuis op het land en de moeders binnen. Zij kregen vaak jaar op jaar een kindje, dus er waren altijd kleintjes thuis om die te verzorgen tot ze naar de "bewaarschool" gingen. Er bestond geen crèche of kinderopvang. Moeders waren altijd thuis te vinden.

Ze brachten hun kinderen niet met de auto naar school! Bijna niemand had zo'n vervoermiddel. De kinderen gingen lopend op klompen, die ze op school in het klompenhok kwijt konden. Er werd heel wat van dat schoeisel versleten, vooral als je van de Oostdijk of de Berkmeer naar de school aan de Hondenweg (nu Van Veenweg) moest lopen. Daar kan Jansje

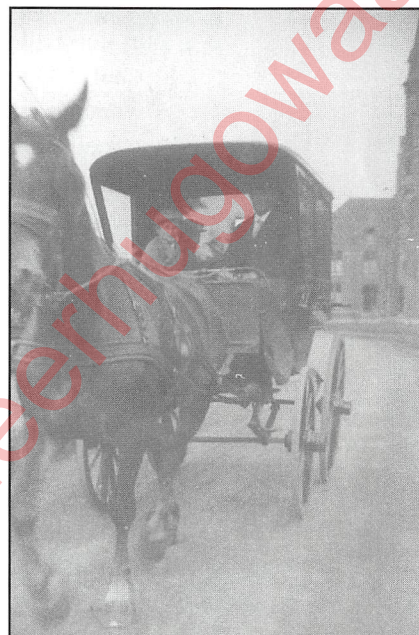

Met de kapwagen naar de kerk

Van het gezin Oudhuis zat in elke klas wel een kind
vlnr Riet, Piet, Trien, Bets en Afra

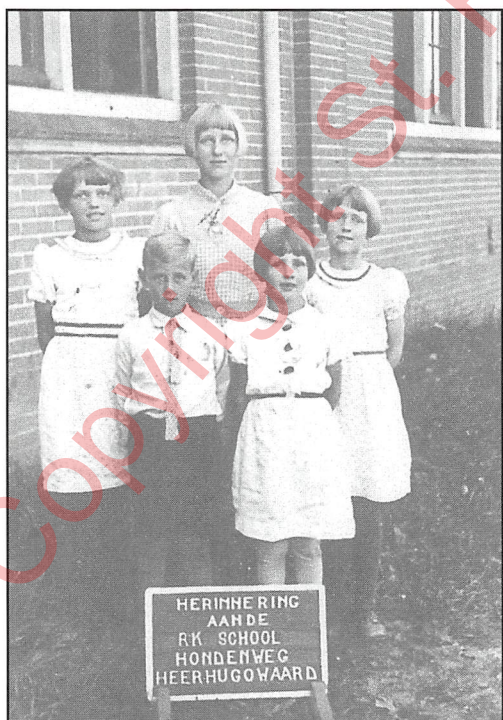

Zurbier-Oudhuis (83) over meepraten. Ze liep iedere dag, ook 's zaterdags, naar school, net als de andere 15 broertjes en zusjes. Als vader Arie Oudhuis naar de stad (Alkmaar) ging, nam hij vaak een hele bos klompen mee naar huis. Er waren altijd wel een paar kinderen die erin pasten. Een fiets kreeg je of verdiende je zelf als je ongeveer 18 jaar was.

Op zondag gingen sommige boeren, die in het buitengebied woonden, met de kapwagen naar de kerk. De doorrijstal waar de wagens gestald werden was tegenover de kerk.

De huisvrouwen gingen niet met de auto naar de supermarkt, zoals nu vaak gebeurt. De kruidenier - er waren er minstens 8 in Heerhugowaard-Zuid - kwam zelf langs om "te vragen".

Hij las dan een lijst met artikelen op, zoals lucifers, vim, puddingpoeder, zuurtjes, klompen, enz. waaruit dan een keus gemaakt kon worden.

Later in de week werd de bestelling thuisgebracht, met de transportfiets of de bakfiets.

Hetzelfde gebeurde bij de slager. Bij de

grote gezinnen loonde dat best de moeite.

Langs de deur

Wie kwamen er nog meer langs de deur?

Elke morgen kwam de melkboer trouw bij de klanten. Hij schonk dan één of twee kan (liter) verse melk in het gezinnetje. Ook bij ijzige omstandigheden ging hij op pad. In de strenge winter van 1946/1947 kwam melkboer Henk Rood toch langs,

met de melkbussen op de slee, getrokken door een paard. Hij kon zijn klanten toch niet in de steek laten.

Heerhugowaard had toen haar eigen melkfabriek "Excelsior".

Het was maar goed dat de moeders geen baan buitenshuis hadden, anders waren er veel leveranciers aan de vaste deur gekomen!

Ook de bakker kwam met vers gebakken brood. Je kon kiezen uit bruin of wit brood. Niet "dwarsgebakken" of "meergranen", maar gewoon 's nachts gebakken, gezond brood.

Sommige gezinnen hadden wel 4 verschillende bakkers. Ze gunden de broodbezorgers allemaal de klandizie.

Ook die moesten in het onderhoud voorzien van hun grote gezin, waarvan de oudsten alweer meewerkten in de bakkerij.

Het GOEDKOOPSTE ADRES voor

Kruideniers- en Grutterswaren

is bij

Wed. C. KOMEN - Draai.

Groote sorteering in Wijnen, Likeuren en Limonades.
Prijzen vanaf f 0.80 per flesch.

Boerejongens 60 ct. per pot.
Thermosflesschen, 1/2 liter, 75 ct.
Kaas vanaf f 1.30 per stuk.
Puddings 5 pakjes voor 25 ct.

☛ Bij aankoop van f 5.- dezer artikelen van 11 tot 20 September, een pot Boerejongens of Boere-meisjes cadeau.

Vraagt steeds onze prima Inmaakpotten en Inmaakglazen enz.
Beleefd, aanbevelend, Wed. C. KOMEN - Draai.

Ook de groenteboer kwam in de straat. Natuurlijk kon je net als bij de bakker en de slager ook bij hem in de winkel terecht. Daar werd je dan geholpen door zijn vrouw, die naast haar huishouden ook voor

de klanten klaar stond.

Bij groenteboer Maarten Kooy kon je geen groente of fruit "op de pof" kopen. Er hing in de winkel een leitje aan de wand waar met een griffel op geschreven stond: "uitsluitend à contant". De "kassa" bestond uit een schuiflade onder de toonbank met wat wisselgeld en stukjes papier met een groot potlood, waarmee de rekening werd opgemaakt door zijn huishoudster.

Bekend is het gevleugelde gezegde van Maarten Kooy "ik zit er niet in", wanneer je hem er opmerkzaam op maakte, dat er een rotte appel of peer zat in de partij, die je de vorige week gekocht had!



Melk venten op de Middenweg

v.l.n.r.

Henk Rood Jr. Arie
Rood, Jan van Straten,
Henk Rood Sr, Kees
Rood

Brandstoffen

De olieboer kwam petroleum bezorgen. In veel gezinnen was geen gasfles of aansluiting en werd het eten gekookt op een één-, twee-, drie- of vierpits "peterolie stel", zoals men dat zei.

In een bakblik werd er zelf thuis brood gebakken op zo'n stel. Om alles warm te houden werden er wel eens kranten overheen gelegd, wat eigenlijk zeer brandgevaarlijk was. Sommige mensen zetten op zondagavond in de schuur de wasketel, ook overdekt met kranten, op een brandend petroleumstel, vol met kleren, die maandag gewassen werden. Dat was de zogenaamde "voorwas".

Een oliestel bestond uit 3 delen.

Onderaan een metalen bak met "peterolie", afgesloten door een soort deksel, waaruit katoenen lapjes hingen, die de olie opzogen. Die doordrenkte "kousjes" kon je met een wieltje via een gleuf omhoog draaien en dan aansteken met een lucifer. Het geheel werd afgedekt met een rond bovenstuk, voorzien van een klein, rond raampje. Daardoor kon je zien hoe hoog de vlam stond. De stellen waren er in de kleuren blauw, crème, groen en griet.

Een onmisbare man was ook de brandstoffenboer (we noemen Gert Jak, Jo

Komen, Cor Sijs). Ieder huis had een kolenhok waarin eierkolen, antraciet of cok-es gestort kon worden om in de winter de kachel brandende te houden.

Bestellingen, in de zomer gedaan, waren goedkoper. Turven en briketten werden opgestapeld in de schuur.

De meeste huizen hadden "centrale" verwarming, d.w.z. één centrale kachel in de huiskamer. Alleen dat vertrek werd verwarmd; de rest van het huis was koud. Iedere morgen moest de kachel aangemaakt worden, de as opgeruimd en de omgeving schoongeveegd. Met een vochtige krant om een turfje kon het vuurtje 's nachts smeulende worden gehouden. Het duurde wel even voor het op een koude winterdag in huis wat behaaglijk werd.

Vandaar dat de kinderen een borstrokje droegen. Dat was een soort T-shirtje, gebreid door vader of moeder, dat als extra onder de kleren werd gedragen.

Omdat er in de hele woning maar één kachel stond, werd die ook gebruikt om bij slecht weer kleren te drogen. Er stond dan een houten, inklapbaar hekje om de warmtebron, vol met wasgoed, b.v. luiers. Je trof dan een vochtige, broeierige sfeer aan. De huiskamer leek dan op een sauna met beslagen ramen, want na de wringer moest de kachel het droogproces afmaken.

Heerhugowaard had veel grote gezinnen. Het was dan ook altijd druk op het consultatiebureau in café v.d. Heiligenberg. Dokter Th. Herckenrath, huisarts in H.H.W. van 1948 - 1953 bespreekt baby Gerard Brink. Links; wijkverpleegkundige Mies van Puyvelde



Bezoek aan huis

Verder werden de huismoeders "vereerd" met een bezoek van de meteropnemer, de rekeningenloper, de huurophaler, de ziekenfondsbede, de scharensliep, de schillenboer en de "kassiesventer" die elastiek, garen en veters verkocht.

Als je kleding had voor de stomerij, kon je een kaart voor het raam zetten van de fa. Krom uit Alkmaar. De bedrijfsauto kwam de kleren, b.v. mantels, ophalen en thuisbrengen.

Datzelfde gold, als je de vrachtrijder (b.v. Bertus Groot of Jan Bleeker) nodig had om goederen naar en van Alkmaar te vervoeren.

Zuinig leven

Geld was een schaars goed en de lonen laag. De mensen waren vindingrijk in het bedenken van "bezuinigingsmaatregelen" in het huishouden. Zo werden stukjes leer van een oude fietsband onder de klompen gezet, zodat ze minder snel sleten.

Als moeders mantel er na 10 jaar gebruik verkleurd en vaal uitzag, werd die helemaal uit elkaar getornd. De binnenkant was mooier van kleur en het kledingstuk werd binnenstebuiten gekeerd.

Binnenkant werd buitenkant! Na de metamorfose leek het een nieuwe mantel in een frisse kleur. Volgens mevrouw Rood-Groot (80) werd een kledingstuk ook wel in een verfbad opgefrist. Gaten in kniekousen en sokken werden gestopt met wol, die overgebleven was van zelfgebreide sokken.

Het herstellen van kapotte kleding was een normale zaak. Was een rok te lang, dan ging er een zoom in, die er later weer werd uitgehaald.

Een matrozenpakje ging wel 4 of 5 keer naar een volgend gezinslid. Een naaimachine was een onmisbaar attribuut en moest van tijd tot tijd worden doorgesmeerd met olie die verkrijgbaar was bij de plaatselijke naaimachinehandel, Kraakman.

Pannen werden geschuurd met zand, soms op het stoepje bij de sloot. Om een afwassopje te maken gebruikte men een klopper met Sunlight-zeep erin. Dat was zuinig in gebruik en je kon er heel lang mee toe.

Wie een stukje grond bij zijn huis had, teelde daar zelf groente en fruit. De vaders oogstten en de moeders hielden zich bezig met de inmaak. IJverige handen wasten en kookten de groenten en sloten ze af van de lucht in daarvoor ingerichte weckflessen. De weckketel werd op het petroleumstel te koken gezet.

Snijbonen van de zomeroogst werden in pekkel bewaard in een Keulse pot voor de

winterkost.

Ook werd er jam gemaakt van rode bessen, zwarte bessen, kruisbessen of rabarber.

Naast de inmaak was ook de grote schoonmaak ieder voorjaar een vast ritueel. Het hele huis kreeg een beurt; alle bedden werden buiten gelucht.

Als een matras of hoofdkussen te slap geworden was, werd die weer bijgevuld met verse Java-kapok, die je in de manufacturenwinkel kon bestellen.

Door zuinig te leven wist men hier in de polder het hoofd boven water te houden. Een oud gezegde luidt : "Waar de zuinigheid huishoudt, groeit het spek aan de balk".

Na de hongerwinter 1944/1945 en de hulp van de "voedselbank", die toen de "gaarkeuken" heette, was men al tevreden met het dagelijks brood op de plank.

Tenslotte

Door de intensivering van de landbouw, de vestiging van industrie en de stichting van scholen voor voortgezet onderwijs is de basis gelegd voor betere bestaansmogelijkheden van de inwoners.

De laatste 50 jaar, te beginnen onder burgemeester Molleman en later burgemeester Stuifbergen en burgemeester Vermeer groeide Heerhugowaard in een razend tempo.

Na ruim 6500 inwoners in 1956 kon burgemeester Han ter Heegde op 14 mei 2007 de 50.000ste inwoner in de gemeente welkom heten!

HET KIND IN ONS HERLEEFT ALS WE WEER 'AAN MEET' STAAN

Tekst: Jan Tamis

Harrebomée vermeldt in zijn *Spreekwoordenboek der Nederlandse Taal van 1858* de zinspreuk: 'Het geluk is rond, zei het kind, en toen vond het een knikker'. **Onbegrijpelijk voor het computergerichte welvaarts-kind van nu dat het vinden van een knikker iemand blij kan stemmen. Daar is nu heel wat meer voor nodig dan in die tijd, toen we als tienjarigen bij meester Wijte in de vierde klas van de lagere school 'Het Goddelijk Kind' aan de toenmalige Hondenweg (nu de pater Jan Smitschool aan de Van Veenweg) door de hongerwinter 1944-1945 moesten heen zien te komen.**

Vier mannen, indertijd verwoede knikkeraars uit de klas van meester Wijte ('44-'45), wilden na zestig jaar het spel nog een keer spelen om het kind in ieder van hen de verloren vreugde van vroeger weer te laten ontdekken. Op hetzelfde pad van vroeger, zij het nu in lange broek, met de nu niet meer bewoonde boerderij van de gebroeders Tromp op de achtergrond. Een vertrouwd dorpsbeeld dat spoedig zal verdwijnen. Vooraf werden nog even de spelregels doorgenomen. Op de voorgrond de pot met de knikkers, omgeven door de kogels. We zien van links naar rechts: Henk Rood, Wil van den Berg, Jan Tamis en Kees Ruiter. Slotconclusie aan de bar na afloop: 'Dat moeten we meer doen, ook al gaat het oprapen niet meer zo snel als vroeger!'

Foto: Johan Bloothoofd

Knikkers vertegenwoordigden voor ons een waarde: wie veel knikkers had, was in ons kinderdenken een vermogend klasgenoot, waarmee je rekening moest houden. Knikkers kon je niet kopen. Daar had je geen geld voor, want die centen konden je ouders in die tijd van bittere armoede wel beter gebruiken. Knikkers - en bedoeld wordt de kleiknikkers en niet de latere glazen stuiters - vervulden zelfs de rol van betaalmiddel: voor twintig knikkers kocht je van de boerenkinderen van de Oostdijk en de Berkmeer een snee brood met onvervalst boerenspek en ik herinner me nog dat een bepaalde actie ten opzichte van een gepeste klasgenoot (ook dat 'vermaak' is dus niet alleen van deze tijd) voor een aantal knikkers werd afgekocht.

De knikkerpaden

In de gang van de school hingen aan de kapstok naast het 'klompenhos' je stikken- en knikkerbuul gebroederlijk naast elkaar. Zo gauw de schoolbel van meester Ohms ons de vrijheid gaf, meldden we ons thuis (een noodzaak vanwege controle op eventueel

schoolblijven) en dan trokken we de buurt op (de Middenweg rond de oude St. Dionysiuskerk) om met een felheid die je nu niet voor mogelijk houdt, onze knikkerstatus te verbeteren. Alles wat we nodig hadden, waren knikkers, een kogel, een stukje grond, een vaste hand om goed te kunnen mikken en niet te vergeten spelinzicht, want het knikkerspel uit onze jeugd was qua spelregels niet voor de poes. Het strijdtoneel kende twee plaatsen: als eerste het pad van Niek Groot tussen slager Jong (nu Hank Groot) en café Halfweg in en inmiddels opgegaan in het Heerhugowaard van nu, en tweedens: het pad van de gebroeders Tromp tussen manufacturenzaak Peppelenbosch en het garen- en bratwinkeltje van de dames Van der Pal.



De pot

Zonder ons ervan bewust te zijn dat knikkers al zo oud is als de weg naar Rome en dat zelfs de oude Egyptenaren het spel kenden, tekenden we met een takje de pot, een vierkant van 30 bij 30 cm, in de klei van het onverharde pad, hoogst waarschijnlijk vanuit de op een terp liggende stolpboerderij gadeslagen door de gebroeders Dirk en Kees Tromp, de laatste bewoners van de eeuwenoude hoeve die, zo het zich laat aanzien, het nieuwste renovatieplan van dit stukje Middenweg niet zal overleven. Dan verdwijnt met deze stolp, die, zoals historicus Henk Komen het treffend zegt, het hart van de Waard markeert, de laatste herinnering aan de gebroeders die door de dorpsgenoten heel geestig 'de leerlingen van Emmaüs' werden genoemd.

De kogel

Terug naar het knikkerspel, waaraan veelal met een man of vier, vijf werd deelgenomen. Ieder zette drie knikkers in en speelde met een zogenaamde stalen kogel met een diameter van zo rond de 2 cm. Gestart werd vanaf een met de klomp getrokken lijn die de meet werd genoemd. De volgorde van beginnen werd vaak bepaald door de uitroepen 'irst, tweed, derd, vierd, etc.'. Het kon ook door de eerste gooi, waarbij de volgorde van deelname werd bepaald door de afstand van de kogel tot de pot. Wie het dichtst bij de pot gooide, mocht als eerste starten.

Executie

Wie met zijn kogel een of meer knikkers uit de pot rolde, mocht die knikkers houden en had daarnaast het recht een ander te 'doden' door met zijn kogel de 'vijandelijke' kogel te raken en daardoor uit te schakelen. Dat laatste gebeurde vaak met een precisie waar de huidige jeu-de-boulesspelers jaloers op zouden kunnen zijn. Gooide je raak, dan was er mooi een gegadigde minder. De tactiek school in de handigheid om knikkers uit de pot te rollen en er tegelijkertijd voor te zorgen dat je kogel niet al te dicht bij die van je tegenstanders kwam om een dreigende executie te voorkomen. Zolang je succes had (met knikkers verzamelen of een ander uit te schakelen), bleef je aan de beurt. Het spel eindigde, als alle knikkers uit de pot waren gerold of als alle tegenstan-

ders door getroffen kogels waren uitgeschakeld. Een knikker uit de pot pikken in plaats van rollen was een gevaarlijke bezigheid. Dan schoot vaak de knikker wel uit de pot, maar de kogel bleef soms plompverloren binnen de lijnen liggen en dan spraken we van 'de dood in de pot'. Je was uitgeschakeld en dan gold wat er in het bijbelboek Koningen (2 Kon. 4:40) staat waar ook over 'de dood in de pot' gesproken wordt: 'alle leven, alle handel, alle opgewektheid is verdwenen!'

De spelregels

Je moest op je qui vive blijven, want de geldigheid van een bepaalde spelregel werd bepaald door hem die de tegenwoordigheid van geest had die regel als eerste te noemen. Kwam je kogel bijvoorbeeld in het gras en iemand riep 'verbied', dan moest je de kogel op die plek geheel ontgrassen, zodat hij, kaal liggend, een beter doelwit zou worden om uitgeschakeld te kunnen worden. Je kon zo'n situatie voorkomen door eerder 'geen verbied' te roepen. Hetzelfde systeem gold ook voor de situatie, als je, na een of meer knikkers uit de pot gerold te hebben, in dezelfde gooi de kogel van een tegenstander raakte. Als je als getroffen dan snel zei 'dubbel schot verdoem (=overdoen)', dan gold de worp niet en moest de betrokken speler opnieuw gooien. Kwam een kogel per ongeluk tegen een voet en je zei dan snel 'keert e veert', dan mocht je de kogel een extra zet geven om hem uit de gevarenzone te halen. En de uitroep 'schaar een aar, weg een aar' klonk, als iemand een aarden knikker kapot stootte en daardoor verplicht werd de geschonden knikker door een gave te vervangen.

Het laat zich raden dat de vraag wie als eerste een voorwaarde noemde, een bron van luidruchtige discussie werd die op tientallen meters verder te volgen was en soms ook het aantal deelnemers uitdunde. Maar de wetenschap dat je oneerlijkheden moest melden in je tweewekelijkse biecht in de kerk die op je toekeek, hield ons bepaald toch op het rechte (knikker)pad.

LAAG WATER VOOR DROOG LAND

In 2004 werd in de polder Heerhugowaard het feit herdacht dat het uitgestrekte open water in West-Friesland, destijds bekend onder de naam 'De Grote Waert', in 1629 werd droog gelegd. Deze grote verandering in het landschap ten noordoosten van de stad Alkmaar, kwam namelijk 375 jaar geleden tot stand.

Ter gelegenheid van dit feit riep de Heerhugowaardse club van taalliefhebbers "Schrijvenswaard" zijn leden op een artikel of gedicht te schrijven dat betrekking had op dit 375-jarig bestaan van de polder. Eén van deze pennevruchten, van een schrijver die anoniem wil blijven, willen wij u niet onthouden. Een jeugdherinnering, verteld door een bejaarde klerk (ooit griffier ten stadhuize te Alcaer en geboortig uit Outdorp rond 1620) aangaande de tijd dat de drooglegging van de Huyghen of Grote Waert aanstaande was. Hij had toen familie op Rustenburch.

De weg naar Rustenburch vanaf Alcaer liep destijds langs Outdorp en over de Huyghendyck. De dijkweg was bochtig en voerde soms tot dicht bij het water. Elders was er nog wel veel voorland. Bij Rustenburch kwam je gaande door Urshem op de weg naar Hoorn in Drechterlant. Ging je in de vroege derwaarts, zag je de zon in de verte opkomen. Landlieden, boere-knechten en dagloners zag je er gaan, allen meest te voet. Een enkeling, een pers-onagie dat geld had of een rijke vriend, ging te paard. Soms ging er een karos, een speelwagen of een ander rijtuig, die kant op. Weer ander volk kwam je tegemoet, zoals mensen die op weg waren naar de beurs, een winkel of het gerecht in Alcaer, de stad met haar negotie in kaas en de koemarkt op vrijdag.

Deze weg van oost naar west of andersom, was alom bekend en zeker van groot nut voor veel mensen. Nochtans was dit pad slecht begaanbaar en berucht bij mist en storm. Aan de noordkant lag het aloude en wijde water van de Groote Waert. Aan de zuidzijde lag de Scermeer, een uitgestrekte watervlakte en menigmaal vriendelijk-glinsterend in de middagzon. Niettemin,

hoe vreedzaam het water langs de dijk en het voorland bij rustig weer ook mocht schijnen, je kende het ook als verraderlijk en bedreigend. Het leek somtijds of de beide meren het land vijandig gezind waren.

Je zag het aan de rietschoten en de op verscheidene plaatsen wijkende dijkvoet: de gevreesde kaalslag. Zouden de dijk, de dijkweg en het omringende land op een kwaai dag misschien verdrinken? Op een keer verscheen er vreemd volk op de Huyghen Dyck. Lieden die men er nooit eerder had gezien. Langs de dijk-hellingen liepen een stuk of zes mannen. Wat moesten ze daar? Ze hadden stokken en touwen bij zich, zelfs een raakmaat! Zou er een tolhuis komen? Een duiker misschien of een sluis? Dan liever meer paalwerk tegen het geweld van het water! Al eerder deden geruchten de ronde over plannen van zekere stadse heren die wars van op hun geld te blijven zitten, op zoek waren naar een goede belegging. Ja, sommigen leken het zeker te weten. Het zal gaan om nieuw land. Men wilde hetzelfde doen met De Waert als wat Leeghwater luttele jaren eerder had gedaan met de Bamestre. Wat zou de toekomst brengen?

Niet lang daarna kwam menigeen de volgende tijding ter ore. Dat er kortelings een deftig rijtuig in Outdorp aangekomen was om verscheidene heren in fraaie kleidij aldaar te laten afstijgen. En dat deze aanzienlijke lieden, gevolgd door een klerk, dijkwaarts waren gelopen, wijzend en druk gebarend. Ergens op de dijk was er geruime tijd door hen beraadslaagd met een lange, gelaarsde man die gekleed was in een lederen wambuis. Sommigen kenden hem als zijnde een burger uit Alcaer. Iemand wist te vertellen dat hij de jongste zoon was van wijlen Adriaen Anthonisz, de tot voor kort overal in den lande bekende vestingbouwer en landmeter, die ook wel Metius werd genoemd. Deze naam was naderhand over gegaan op zijn zoon Anthonius die evenals zijn vader, een bekwame landmeter was en tekenaar van kaarten.

Wat bleek al spoedig? Daar op de dijk had Antoon Metius overleg gepleegd met

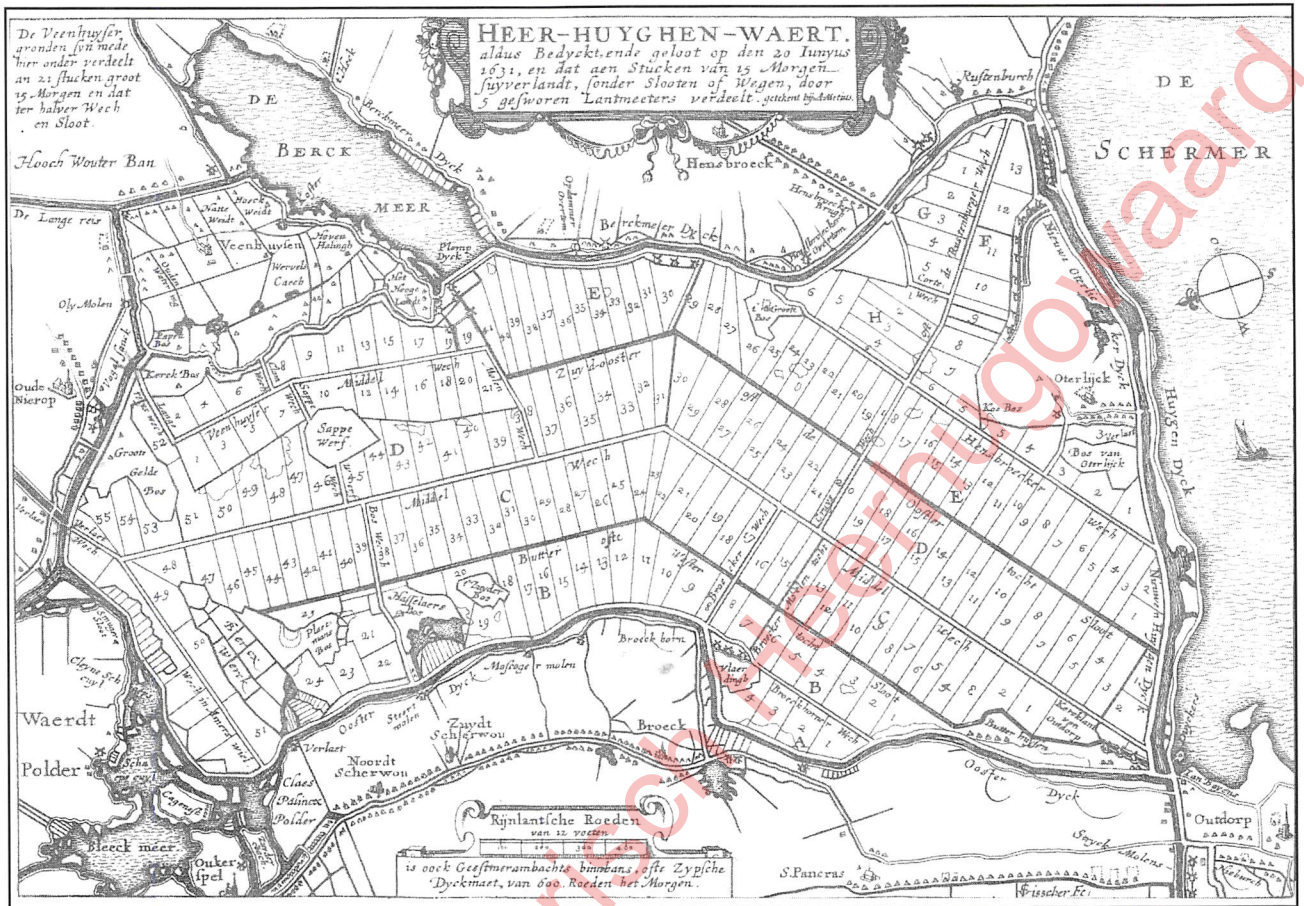

Kavelkaart van de
Heer-Huyghen Waert
uit 1631

zijn superieuren, de houders van het octroy². Deze machtiging van de overheid tot droogmaking van de Groote Waert was verleend aan een aantal welgestelde heren die geld wilden steken in een veelbelovende onderneming. Een poging namelijk om winst te maken door verkoop van land dat door drooglegging werd verkregen. Intussen heerste er grote onrust onder de schippers, vissers en rietsnijders. Van Oterlijck tot Harenkerspel waren er velen onder hen die bezorgd waren. Stond hun broodwinning op het spel? Intussen ging Metius zijn gang. Met zijn helpers bleef hij naarstig bezig met meten, rekenen en tekenen. De heren hadden hem gezegd: Breng alles volgens onze wensen in kaart en laat goede gravures maken. Onze kopers en pachters kunnen dan voorshands zien waar metertijd de wegen, kavels, tochten en dammen zullen liggen en de molens zullen staan. Toen brak al spoedig het ogenblik aan waarop het grote werk zou aanvangen. Met schepen en wagens werden nu op tal van plaatsen werktuigen en gereedschappen aangevoerd. Er kwam veel werkvolk

met takels, lieren, touw en ijzer, paarden en karren, kruiwagens en sleden, spaden en schoppen, balken en palen. Ook houtwerk bestemd voor richten en zichten, wit en zwart van kalk en teer, werd er heen gebracht. Aan het werk ging men, met verende krachten, weer of geen weer, van donker tot donker. Vanwege het geld, het bier en de schreeuwende opzieners en ploegbazen! Een nieuwe Huyghen Dyck en een ringsloot van vele mijlen lang, tientallen molens en de nodige duikers en bruggen; ze zouden daar weldra komen. De Waert moest droog, liever vandaag dan morgen. Immers, tijd was geld en er was veel geld mee gemoeid. Goede hoop en verwachting hadden de heren geldschietters. Dat mocht ook wel. Ze hadden veel in de waagschaal gesteld!

raaksmaat¹ = lange meetketting

octroy² = officiële op papier beschreven
en gewaarmerkte machtiging

Bamestre³ = Beemster

Wat is daar nu zo leuk aan?

KOEKHAPPEN

Tekst en beeld: Cees Modder

In 1960 stopte de heer P. Hofman op 70-jarige leeftijd met zijn koekhaktent op de Noord-Hollandse kermissen. In 1917 begon hij ermee en na 43 jaar legde hij het bijltje er bij neer.

Het koekhakken was een kermisattractie die nu niet meer voorkomt. Eigenlijk is dat jammer want het was een leuk kermisgebeuren en ook heel eenvoudig. Het was een kleine tent met twee of drie hakblokken, een aantal bijltjes van klein formaat in twee maten en verder nog een paar hakmessen. Hiervan was het snijvlak dus een stuk breder.

Hoe werkte dat nu? De koeken die je moest hakken hadden een bepaalde maat. Met de kleinste bijltjes kon je met zeven maal hakken de koek in de lengte doormidden krijgen en met de iets grotere bijltjes ging dat in vier keer. Lukte dat niet dan ging dat soms in vele keren meer.

"Wat is daar nu zo leuk aan?" hoor ik u vragen. Wel je deed dat niet alleen, je maakte er een wedstrijdje van met twee of meerdere personen. Diegene die de meeste keren moest hakken om de koek doormidden te krijgen moest de koek betalen. En smokkelen door even je bijltje heen en weer te halen om zodoende de koek die bijna los was kapot te krijgen, dat ging niet want de heer P. Hofman was een eerlijke en secure scheidsrechter.

Met het hakmes kon je die koek in één keer doormidden hakken en u raadt het al, dat lukte bijna nooit en dan was het goed mis en ging het meestal in drie of vele malen meer. De koek die hiervoor gebruikt werd was ook iets dikker.

Grote plakken koek zaten bij Hofman in kisten die ook in de tent stonden. Hij sneed ze zelf op maat en de restanten daarvan kwamen bij de koekmolen te liggen. Dat was een wijzer die de kinderen een zet moesten geven en daar waar de punt naartoe wees had je dan gewonnen. Zodoende was er voor de kleintjes die

P. Hofman (70) legt het bijltje er bij neer



ALKMAAR. — Er is een tijd van komen en er is een tijd van gaan. Zo denkt ook de heer P. Hofman er over, die ruim 43 jaar lang met zijn koekhaktent de kermissen in Noord-Holland heeft bezocht. Hoeveel zullen niet met zijn bijltjes op de koek hebben staan staan? Ze zijn ontelbaar.

In 1917 begon de thans 70-jarige oud-typograaf zijn kermisbedrijfje te exploiteren. Hij kan er node afscheid van nemen. De exploitatie van een koekhaktent vraagt n.l. twee man en een toegewijde assistent is niet meer te krijgen. In de nachtelijke uren keerde hij op zijn fiets van de kermissen, of ze nu in Avenhorn of in Berkhout werden gehouden, naar Alkmaar terug. De toename van het verkeer heeft hem echter bang gemaakt op de weg.

In Alkmaar was de heer Hofman een bekende figuur op de kermis. Toen hij voor de dertigste maal op de Nieuwesloot stond kwam burgemeester Wytéma hem persoonlijk hiermede complimenteren. In 1959 vierde hij daar zijn 40-jarig jubileum.

In 1917 stonden er op de Alkmaarse kermis maar liefst dertien koekhaktenten. Successievelijk zijn ze allemaal verdwenen. In andere provincies kent men het koekhakken met een bijltje niet, zodat de heer Hofman zich een historische figuur mocht noemen. Hij legt er nu echter het bijltje bij neer en gaat van zijn oude dag genieten.

Op de verpachting van de kermisstandplaatsen zal de heer Hofman dit jaar daar voor het eerst sinds 1917 mankeren. De haktent is te koop, maar gegadigden zijn er nog niet voor komen opdagen.

niet met de bijtjes mochten spelen ook nog wat te winnen. Die stapeltjes koek waren nooit gelijk. Bij dat spel was de heer Hofman als scheidrechter weer anders, dan smokkelde hij wel eens met een koekje extra als het voor de kleintjes wat tegen viel. En daarbij, hij kende zijn pappenheimers.

Het was niet alleen koek wat je dan kon winnen, er zat ook wat snoep of een lolly tussen.

Wat er ook nog tussen zat en waar je nu haast een bekeuring voor zal krijgen, dat waren drie of vier sigaretten. Als je die dan won als jong jochie was het natuurlijk feest, want roken mocht dan wel niet van thuis maar met de kermis even in de gras-kant zitten roken was een belevenis.

Dan de koeken zelf. Er zat honing in, blanke stroop en druivensuiker. De smaak was heerlijk. Na de Kruizer kermis zaten

wij thuis altijd nog een paar dagen aan de koek, die moeder kocht als traktatie bij de koffie.

Zelf heb ik het bij ons in Aartswoud ook eens voorgesteld om dit tijdens de kinderkermis weer eens te proberen. Het voorstel werd aangenomen, dus moest er een bakker gevonden worden die de koeken zou maken. Na een paar maal nee, was het bakker Siemen Rood van 't Kruis die het wel maken wilde, als hij maar wist wat er in moest. Nou dat was geen probleem, want door het zoeken naar oude recepten was dat mij bekend. Nu, de koek die hij maakte was zoals het in mijn herinnering smaakte. Doordat je dan bij een bakker geen pondje kan laten maken maar het in kilo's ging, hebben we het twee jaar op de kermis gebruikt en ik moet zeggen het was als vanouds, LEKKER.

Vegetarier

Als iemand vegetarisch leeft
dus niets van vlees wil weten
wat geeft ie dan zijn hond of kat
in zo'n geval te eten?

De man aan wie ik 't vroeg wist mooi
z'n antwoord te verbloemen.
Hij zei "dat zou je inderdaad
de hamvraag kunnen noemen!"

Siem de Haan

JE ZIET ZE NIET MEER.....

Tekst en beeld: Ton Schotten

Toen ik vorig jaar weer eens een bezoek bracht aan het Westfries Museum in Hoorn zag ik daar op het pleintje tussen de toegangspoort en de ingang van het museum een ouderwetse bakkerskar staan.

Veel ventende broodbakkers en andere middenstanders hadden vroeger zo'n smal en vrij licht wagentje in gebruik. In wezen was zo'n karretje zo iets als een mooi getimmerde, langwerpige en blank gelakte kist met een goed sluitend deksel op twee ranke wielen voorzien van 'ijzeren banden'.

Dit soort wielen, groot en klein, werd vroeger voor tal van voertuigen gemaakt en daarbij bestond het bouw materiaal voor verreweg het grootste deel uit hout. De houten spaken werden in de neut (houten naaf) geplaatst en verbonden met de gebogen gedeelten van de cirkelvormige wielrand. Zo vormden deze onderdelen tezamen het grootste deel van het wiel. Dit gehele samenstel van houten onderdelen werd uiteindelijk bijeen gehouden door de daar omheen aangebrachte, relatief dikke 'ijzeren band', het eigenlijke 'loopvlak'. Het harde en sterke loopvlak maakte dat de kar of de wagen op de 'harde weg' relatief 'licht liep', dat wil zeggen dat de rolweerstand vrij gering was.

Het maken van deze ouderwetse wielen is wellicht het moeilijkste van het gewone wagenmakersvak. Hoe het ook zij, wielen waren er in het verleden, net als nu, in soorten. Het maakte immers nogal wat uit of een wiel bestemd was voor een deftige sjees of voor een kruiwagen! Er was dan ook, afhankelijk van de constructie en het gebruikte bouw materiaal, voor elk type wiel weer een verschillende kostprijs.

Als er met karren zware vrachten moesten worden vervoerd, dienden de wielen van de voertuigen daarop berekend te zijn. De wielen van zulke wagens moesten immers ook bestand zijn tegen bepaalde hindernissen, vooral die in de vorm van verraderlijke karrensporen op slechte wegen en landpaden.

In dit artikel echter wilde ik het niet zozeer over wielen hebben, al zijn die dus erg belangrijk, maar eerder over waar ze

deel van uitmaken, namelijk over wagens.

In De Overhaal van november 2004 heb ik al eens een stukje geschreven onder de titel 'Boerenwagens'. Daarin gaf ik speciale aandacht aan de ouderwetse boerenwagens met hun karakteristieke grote wielen en smalle laadbak. Dit naar aanleiding van de schenking aan het Poldermuseum van een prachtig model van dit historische wagentype, door een inwoner van

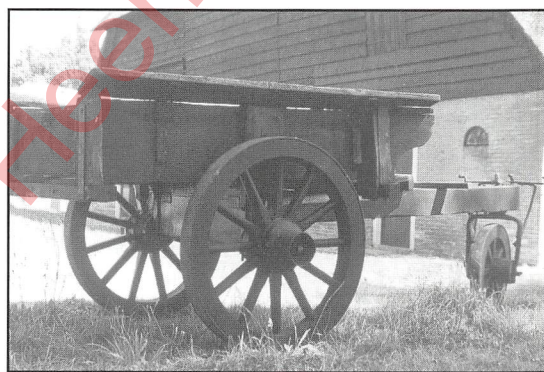

Heerhugowaard. In dit artikel nu wil ik iets schrijven over een boerenkar die op menig agrarisch bedrijf, zeker in West-Friesland, tamelijk populair is geweest bij zowel de rundveehouders (de 'koeboeren') als de tuinders die vollegrondsgroente teelden. Die boerenkar was de zogenoemde driewielerkar ('druuldekar' in het Westfries) Dit was een grotendeels houten, niet al te grote en zeer wendbare boerenkar. Ze hadden een klein voorwiel aan het voorste

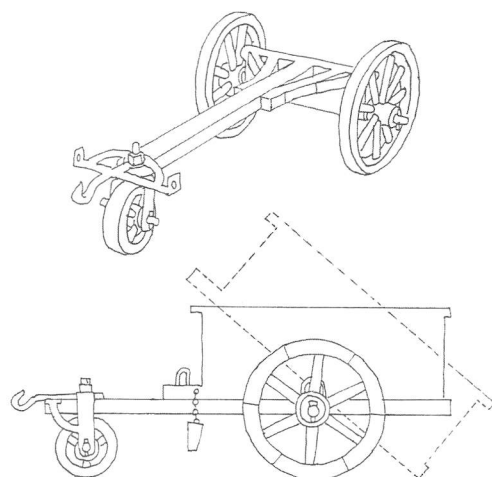

Driewielerkar in museum Jan Lont op Wieringen

uiteinde van een dikke balk die vast zat aan een zwaar dwarsstuk, een soort onderstel, waaraan een zware as bevestigd was. Aan deze achteras zaten de twee grote wielen die een diameter hadden van ongeveer 1,20 meter.

Aan het ijzerwerk boven het voorwiel tje kon men ook nog een lamoen bevestigen als men dit wilde. Dit gebeurde nog al eens als men met de kar een lange rit over de openbare weg moest maken. Als het paard in het lamoen liep, bleef het voorwiel tje keurig in het spoor van het trekdier. Zonder lamoen slingerde het voorwiel gemakkelijk van links naar rechts. De laadbak van deze kar was vrij kort en diep en kon ook gekiept worden. Men kon dan de lading (zoals mest of voederbieten) snel lossen via de open achterkant, na verwijdering van het achter-schotje. Vervolgens moest de laadbak vooraan omhoog in een schuine stand geduwd worden en zo kon de lading via de open achterkant naar buiten worden gebracht. Bij deze kar was het ook mogelijk snel de laadbak door een andere (bijvoorbeeld een grotere, zoals de 'koolbak') of door een kleine giertank te vervangen.

Rechts:
Driewielerkar, Duits model

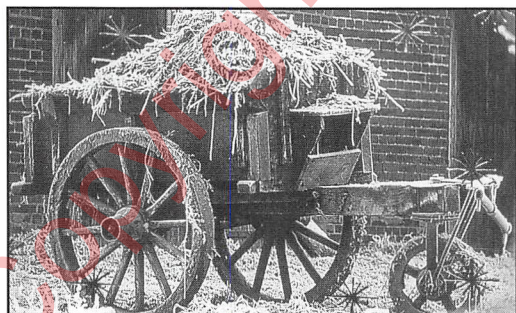

In de hooitijd haalde men ook het hooi sneller binnen door de oppers met behulp van een paard op het schuin naar de grond aflopende schot van de 'hooikar' te trekken. De wielen van zo'n kar waren dan wel kleiner zodat de kar een voor deze werkwijze gewenste hoogte bezat. De driewieler was dus een boerenwagen waarmee men zogezegd, alle kanten op kon.

Later verscheen er een variant van de gewone driewieler op het erf of de weg; nu niet met ijzeren banden maar 'op lucht' en er zat misschien zelfs een rem op de kar!

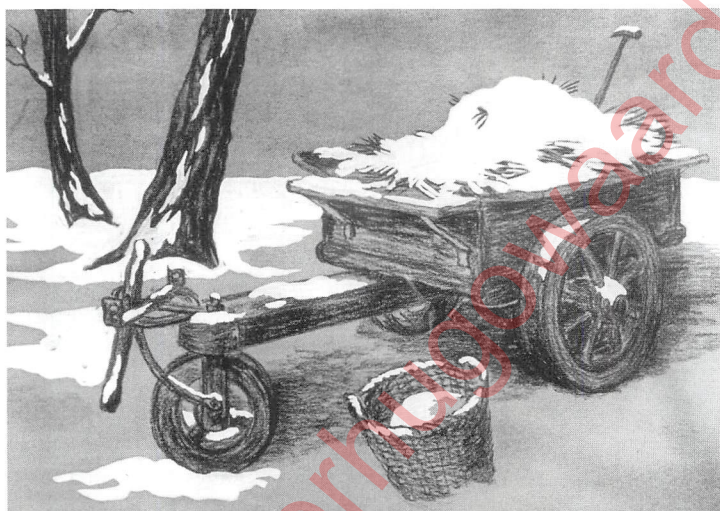

Weer een aantal jaren later zag men langzamerhand toch steeds meer de voor die tijd moderne wagen voor het boeren- of tuindersbedrijf verschijnen. Dat was de vierwielige wagen op luchtbanden voor paardentraction. Deze werd gedurende de na-oorlogse jaren de algemeen gebruikte boerenwagen, zo lang het paard nog niet door de trekker was vervangen.

In de 50-er jaren heb ik eens een tekening (in houtskool, zwart krijt en witte plakkaatverf; zie de foto) gemaakt van een wintertafereel op een boeren-erf. Iedereen zal op deze afbeelding de boerenwagen herkennen waarvan hierboven een paar keer sprake is geweest: de driewielige boerenkar, vroeger overbekend in West-Friesland.

De illustraties bij dit verhaal laten zien dat van de driewielerwagen die hierboven besproken is, ook bij ons wel varianten bestonden, dus enigszins afwijkende typen. Ook in Nederland en elders, zoals in Duitsland (zie foto) kon men zien dat onze driewielerkar bepaalde soortgenoten had. Intussen echter rijden al jaren lang de trekkers van de boeren op het land of over de weg met achter zich 'aanhangsers' met een laadvermogen van vele tonnen. Niet zelden zijn dat tweewielers, voorzien van brede banden (minder kans op wegzakken op natte grond) en een hydraulisch systeem voor de remmen en andere technische voorzieningen. Wat een ontwikkeling is dat geweest in een periode van nog geen halve eeuw!

"STRUKKENTREKKE"

Tekst en beeld: Siem de Haan

Het zal eind jaren vijftig geweest zijn dat in 't Noord-end, zoals De Noord toen nog door iedereen genoemd werd, de mondharmoniacлуб 'Diatonica's' opgericht werd. Dit 'orkestje' met als dirigent Muus Bakker uit Langedijk, draaide al spoedig volop en dat leidde er toe dat er na enkele jaren zelfs een z.g. 'revue' op het programma kwam. Dat hield in: een bonte avond, met naast muziek ook liedjes en schetsjes, door eigen mensen gebracht.

En een befaamd onderdeel was in die tijd het optreden van 'De Strukketrekkers'.

Dat was een klein groepje van zes personen, die in blauwe kiel, rooie zakdoek en met Westfries zwart petje op, dialectnummers brachten.

Dit alles in navolging van de in die jaren landelijk bekende boerenblaaskapel "De Boertjes van Buten" met Lubbert van Gortel en Gait-Jan Kruutmoes.

De Heerhugowaardse groep bestond uit: Jan Limmen en diens zus Gré, Piet Ooyevaar, Siem de Haan en Kees Maas, allen mondharmonicaspelers, met als drummer Chris Ursem die toen hoogstens elf jaar was, maar juist daardoor een leuk cachet aan de groep gaf.

Daarnaast zongen Siem en Kees, alleen of samen, zelfgemaakte liedjes in dialect,

juist zoals hun grote voorbeelden dat deden

En het topnummer van het groepje, was zonder enige twijfel het z.g. 'Strukketrekkerslied'. Dit lied werd zelfs zo'n succes, dat het ook wel, los van de Diatonica's, op verzoek van Noordenders soms op feestjes en bruiloften gezongen werd.

Daarom hier nog eenmaal de tekst van dat lied, waarin 't Noord-end uit eind jaren vijftig met haar middenstanders en verenigingen door Siem en Kees bezongen werd.

Strukketrekke

Iedere dag om half nege, gaan we langs de Waardse wege
want den binne we op weg toen nei ons werk.

En den zien je ons weer raaie, op het fiet-sie met z'n baie,
langs de skoël en langs de kapper en de kerk.

Den beginne we as gekke, alle strukke uit te trekken

van het kop-end tot de alderleste laag,
maar nei een toidje, noh den stoppe we weer graag,

en den leune we op onze strukketrekker
en bekoike alle mense d'r 'rs lekker:



De Strukketrekkers
vlnr. Herman Tamis,
Siem de Haan, Gré
Limmen, Chris Ursem,
Kees Maas en Jan
Limmen

1

En den zien we Theo Ursem weer met z'n
bakfietsie vol flesse
teugen wind in trappe met ze tong een me-
ter uit z'n s...mond.
En den komt de kabbelaan die wul hem net
effies passere,
want die raait weer met een rotgang heël
de parochie in het rond.
Sieme Dam z'n kar, een stok tussen de
spake,
want aars mocht dat ding vezelf an 't raai-
rake,
En den zien we dokter Hageman, die raait
weer met een vaart,
zeker weerders een paar zieke in De
Waard.

2

In de verte komt een fietser en die stopt bai
alle huize,
met een grôte tas vol brieve, dat is vast
Jaap Beers, de post.
En die bringt bai heël wat mense van die
blauwe enveloppies,
regelrecht van de belasting, reken maar dat
dat weer kost.
Arie Dekker zien we langs de huize vente
met ze knoopies, elestiek en peperemente,
En den ziene we Pauw Oudeman, z'n wage
vol met koël,
noh, van ons part ging die rotzoôd nei
Tiroôl!

3

En den ziene we de auto's van Roin Snel
en van Jan Bleeker
maar die binne net 't zelfde, deer is gien
verskil te zien.
Gertje Veldman zit verskôlen op zo'n grôte
blauwe trekker
en Piet Kager, met ze lappiesauto, zwaait
nei iederien.
En den fluite we d 'rs nei een pittig grietje,
maar dat wordt vezelf weer niks, want nie-
mand ziet je.
Want wanneer je in De Waard vandaag de
dag gien trekker raai,
noh, den hoor je d'r gewoonweg niet meer
bai.

4

Maar behalve met die trekkers is het ok
wat met die auto's,
ieder jaar zien je d'r meer, deer bai Piet
Bleiker op het ploin.
't Hoeft nag effetjes te duren, den kin ieder
meist weer fietse,
want voor al die luxe auto's is dat plekkie
veuls te klein.
Maar voorlopig hoef je deer niet om te
kniezen,
want as Hugo Boys geregeld bloift
verlieze,
degradere ze en raakt de hele boel over
de kop;
het terrein deer kinne den die auto's op.

*de Strukketrekkers eind
jaren '50
vlnr: Siem de Haan,
Piet Ooyevaar, Gré
Limmen, Jan Limmen.
voorgond: Kees Mars*



DIEUWERTJE DIRKS, EEN "RIJKE" BOERENDOCHTER

Tekst en beeld; Rob Estoppey

Hollanders hebben nogal eens de naam echte boekhouders en cententellers te zijn. Of dat terecht is laten we maar in het midden maar een feit is wel dat we door de eeuwen heen goed op ons geld pasten en alles tot de laatste cent wilden verantwoorden.

Hoewel het in dit artikel niet gaat om een Heerhugowaardse boerderij geeft het toch een aardig beeld van de exploitatie van een Noord-Hollands boerenbedrijf in de achttiende eeuw

In het Oud Rechterlijk Archief van Medemblik bevindt zich een rekening betreffende de exploitatie van een boerderij gedurende één jaar, lopende van maart 1753 tot maart 1754.

Het gaat hier om de boerderij van de overleden Dirk Bentsz Vroom en Grietje IJsbrands uit Opperdoes die een minderjarige dochter, Dieuwertje, nalaten. Er werden voogden benoemd die met grote nauwkeurigheid de rekening bijhielden van de boerderij tot de uiteindelijk verkoop een jaar later

Deze rekening geeft een aardig inzicht in de exploitatie van de boerderij; de inkopen en verkopen, productie, inventaris en belastingen. De jaaromzet op de boerderij bedroeg 1358,- gulden. Nu heeft vergelijken van prijzen met ons hedendaagse geldstelsel weinig zin maar het geeft wel inzicht in de onderlinge verhoudingen. Als voorbeeld; een goede koe is in die tijd een grote investering. In deze rekening komen ze op zo'n 90 gulden per stuk. Voor die prijs kon je maar liefst vier vette varkens kopen of tien schapen. Een ander voorbeeld; het huis met boomgaard bracht een jaar later "slechts" 321,- gulden op. Omgerekend dus de waarde van drieëneenhalve koe.

Melk, boter en kaas

Een koe was dus duur maar kon ook heel wat opbrengen aan melk, boter, kaas en vlees. Met een veestapel van veertien koeien leverde dat in totaal 736 kazen op

van gemiddeld acht pond.

Dan was er nog de productie van het echte "Noord-Hollandsche kopje Boter", totaal zo'n 80 kop* wat overeenkomt met ongeveer 40 kg. Een rekensommetje leert dat de zuivel bijna 50% van de omzet uitmaakte.

Een tweede belangrijke inkomstenbron was de handel in (jong)vee als kalveren, schapen en varkens die goed was voor 30% van de omzet.

De rest van de inkomsten bestond uit de verkoop van hooi en overig gewas, huiden, wol en wat huuropbrengsten. En tenslotte, want alles werd verantwoord, de verkoop van een set pannen voor de somma van 8 cent.

Twee stoelen in de kerk

De uiteindelijke hoogte van de uitgaven geeft een wat vertekend beeld. Door het overlijden van de eigenaar zijn er vanzelfsprekend extra kosten gemaakt voor de begrafenis- en voogdij voor de minderjarige dochter Dieuwertje. Ook de uiteindelijk verkoop van de boerderij een jaar later bracht de nodige kosten met zich mee.

Toch geeft de rekening een aardig inzicht in een bedrijf als deze Noord-Hollandse boerderij halverwege de 18e eeuw.

Waarom werd het geld zoal uitgegeven? Allereerst waren daar natuurlijk de normale huishoudelijke uitgaven. In dit geval hadden ze blijkbaar een vaste winkelier waarmee maandelijks werd afgerekend. Vlees werd twee keer per jaar gekocht, 47 pond in april en "een achtste" van een koe in november. Er waren de kosten voor het vee als voer en stro, de brandstof, 7 ton turf en nog wat kleine uitgaven waaronder twee stoelen in de kerk voor 2 gulden

Hooien en stekelnippen

Op de boerderij werkten twee vaste krachten, Grietje de meid en Joost als knecht tegen een jaarsalaris van ongeveer zestig gulden plus vrije kost en inwoning. Zij zorgden voor de huishouding en de dagelijkse werkzaamheden. Voor seizoenarbeid werden vaak losse werkkrachten inge-

*

Een kop was een gewichtseenheid die, afhankelijk van de stad of streek ligt tussen de 500 en 600 gram

huurd. Vooral in de hooitijd kwamen zij meestal in grote groepen uit Westfalen in Duitsland en namen hun eigen gereedschappen mee. Deze gatarbeiders, de "hannekemaaiers", werden in Noord-Holland ook "poepen" genoemd. Naast het oogsten werden ze ingezet voor het wieden van akkers, het z.g. "stekelnijpen" of "stekelpikken" *

De losse arbeiders werden op de boerderij gehuisvest en blijkbaar goed verzorgd want we komen op de rekening nogal wat tonnen bier tegen.

De boerderij beschikte zelf niet over veel land. Het werd ingehuurd in de omgeving. De jaarlijkse huur en bijkomende kosten vormde de grootste uitgavenpost.

Verpondingen en hoorngeld

Er wordt in onze moderne samenleving heel wat afgeklaagd over de belasting die we moeten betalen maar ook in de 18e eeuw kon men er wat van. Iedere stad of streek had zo zijn eigen systeem en ook op de rekening van de boerderij waar Dieuwertje werd geboren komen we ze tegen. Om er maar een paar te noemen.

Verponding;

een beetje vergelijkbaar met onze ozb.

Hoorngeld;

een belasting op het houden van rundvee.

Personele belasting;

een heffing over het inwonende personeel.

Impost;

een belasting geheven over de eerste levensbehoeften als voedsel, trouwen en begraven. Opvallend is de hoge belasting op zout.

Boelhuis

Op 7 maart 1754 werd er boelhuis gehouden, een openbare verkoping van de nalatenschap van Dirk Vroom. Een boelhuis was altijd een heel gebeuren. Er werden boelhuisbriefjes rondgestuurd en kopers, gelukzoekers en nieuwsgierigen kwamen op zo'n verkoping af. Er werd bier en jenever geschonken en alles werd verkocht. Het vee, het huis, het land de huisraad en het "boeregoed"

Na verrekening van alle kosten blijft er een bedrag over van 2071,- gulden.

Wat zal er van Dieuwertje geworden zijn?

Haar erfenis was in die tijd toch vrij aanzienlijk. Als ze met het bereiken van de volwassen leeftijd dit geld nog bezat dan zal ze ongetwijfeld een gewilde partij voor de boerenzons in haar omgeving zijn geweest want zoals men toen zei; "geld trouwt geld"

Bron;

*Oud Rechterlijk Archief Medemblik nr. 5396,
2 september 1751*

*Rekening gedaan door Cornelis Jacob Pijper en
Sijbrand Huis als voogden over Dieuwertje Dirks tot
Opperdoes*

*
*Met stekels werden
distels bedoeld. Een
ware plaag in land-
bouwgebieden in
Noord-Holland en met
name in droogmakerij-
en*

*Hannekemaaiers, ook
Poepen genoemd*



25 JAAR "VRIENDEN VAN STICHTING DEN HUYGEN DIJCK"

Tekst; Lou Güse

In 1979 vierde de polder haar 350-jarig bestaan en in datzelfde jaar opende het Poldermuseum voor het eerst haar deuren in het bestaande gebouw van het gemeaal. Als beheerder van het museum werd de Stichting "Den Huygen Dijk" opgericht.

November 1987

Aanbieden van een geschenk van het "Bot Stimuleringsfonds" aan de toen 5-jarige vereniging "Vrienden van.."

Op de voorgrond ziet u de medeoprichters: Co Wagenaar en Alie Beers

In het midden staat Helmer Post, de toenmalige secretaris van de vereniging.

Deze stichting heeft tot doel het bewaren, het beheren en het toegankelijk maken van cultuurhistorische zaken, van en in de Waard. Behalve met een vaste collectie wordt getracht om, met jaarlijkse thematentoonstellingen, jong en oud Heerhugowaard bewust te maken van de tradities, het erfgoed en actuele zaken van en in onze omgeving.

Één van de initiatieven van de stichting was het uitgeven van het boek "De Heerhugowaard", geschreven door dhr. J.J. Schilstra. (ISBN 90-70353-02-4). Medio 1981 kon men zich bij de stichting inschrijven om in het bezit te komen van dit boek.

Al in de beginperiode werd het idee geboren om een vereniging op te richten, die als doel zou hebben het Poldermuseum in het voortbestaan te steunen, in de ruimste zin van het woord. Er werd hiervoor een comité gevormd bestaande uit mw. A. Beers en de heren C. Kuiper, H. Scherjon, J. Swart en J. Wagenaar.

En zo verschenen op 22 juni 1982 voor notaris J.B. Eskens de heer Jacobus Wagenaar en mw. Aaltje Beers-Visser. Co Wagenaar was met pensioen, na vele jaren het beroep van zeekapitein te hebben uitgeoefend. De weduwe Alie Beers ("Ali B") was huisvrouw. Dit laatste kwalificeerde haar "zonder beroep".

De vereniging kreeg de naam "Vrienden van Stichting Den Huygen Dijk". Om leden voor de nieuwe vereniging te werven kwam men op het idee om de mensen te benaderen die zich hadden ingeschreven voor het boek van dhr. Schilstra. Dit bleek een gouden greep want eind 1982 had de vereniging reeds 135 "vrienden".



Nu, 25 jaar later, is het aantal leden ongeveer verdubbeld en vrijwel constant. Een belangrijk deel van de leden zijn de "doeners"; een enthousiaste groep vrijwilligers. Deze mannen en vrouwen zorgen ervoor dat het Poldermuseum daadwerkelijk "draait". In de loop van de tijd is er een vaste taakverdeling ontstaan.

Zo is er de "maandagochtendgroep" die voortdurend werkt aan het onderhoud van het gebouw. Van de groep "surveillanten" zijn altijd mensen aanwezig tijdens de openingstijden van het museum. De groep "begeleiders" die scholen en andere groepen begeleiden en de "tentoonstellingswerkgroep" die zorgt voor de jaarlijkse thematentoonstellingen. Allemaal zaken waar de bezoekers van genieten en die de vrijwilligers veel voldoening en gezelligheid geven.

In de beginjaren werd door de vereniging een nieuwsbrief gemaakt. Later werd dit "de Overhaal" met oude en nieuwe informatie over Heerhugowaard. Nu is het een prijzenswaardig boekwerk geworden welke de "Stichting Historisch Heerhugowaard", in samenwerking met ons, uitgeeft.

Dat de vereniging bestaansrecht heeft is in deze 25 jaar meer dan bewezen. Het Poldermuseum wordt nog steeds in de ruime mate ondersteund. De medewerking van de "Vrienden van Stichting Den Huygen Dijk" is onmisbaar geworden.

WIE, WAT, WAAR.....?

Op de onbekende foto's in ons vorige nummer zijn jammer genoeg geen reactie's bij ons binnengekomen.

Op deze pagina's weer een aantal foto's uit de collectie van Jan de Vries waarvan we niet weten waar of wanneer ze zijn genomen

Kunt u ons helpen? Bel dan even naar ons secretariaat:
tel. 072 - 57 132 93 of stuur een mailtje naar:
historisch.heerhugowaard@quicknet.nl



Vu018



Vu016

Vu017



En een paar onbekende familiefoto's



Vu022

Vu021

Vu020



HEERHUGOWAARD - AUSTRALIË; ENKELE REIS

Tekst; Ada Rietveld-Scholten, Harrierville, Australië

Beeld; Jan de Vries

Na de oorlog was emigratie heel populair. Velen gingen naar Canada, Nieuw Zeeland en Australië.

Waarom gaat een hele familie naar de andere kant van de wereld en laat alles achter wat hun dierbaar is, familie, vrienden, cultuur. Alles wat vertrouwd is?

Wellicht de belangrijkste reden was dat na de oorlog de tijden moeilijk waren en een nieuwe start in een ander land buiten Europa trok veel mensen aan. Werk, meer welvaart en een betere toekomst voor de kinderen. Ada Scholten uit Heerhugowaard, toen 17 jaar oud, vertrok met haar ouders, broers en zussen in 1955 naar Australië en het gezin heeft daar een nieuw bestaan opgebouwd. Maar.... na 50 jaar zijn de herinneringen aan haar geboortedorp niet vervaagd.

Het verhaal van Ada....

Mijn vader, Cor Scholten, had een schildersbedrijf aan de Middenweg 227. (Daar is nu een makelaar gevestigd) Hij was al de derde generatie in de zaak.

Toen het besluit om te emigreren was gevallen werd het huis en de zaak de verkocht aan J. Mulder en P. Schouten. Het werd toen allemaal heel spannend. De datum van ons vertrek was bekend, 25 oktober 1955 met het bekende schip de "Grote Beer" Wij, de kinderen, vonden

Het gezin Scholten kort voor hun vertrek naar Australië in 1955.

Derde van rechts is Ada



het allemaal geweldig. We dachten niet zo zeer aan de zorgen van onze ouders.

Kindertijd

Ik ben de oudste uit het gezin van Cor Scholten en Geri Scholten-Groot. Ons gezin bestond uit 10 kinderen, 7 meisjes en drie jongens. Mijn broertje Hans is al voor ons vertrek in Heerhugowaard overleden en mijn zus Riet later in Australië. Mijn kindertijd herinner ik mij als een samenzijn met ons gezin en onze neefjes, nichtjes, ooms en tantes. Een heel veilig gevoel. De hele buurt en school was één geheel. Niemand had veel geld te besteden, we zaten allemaal in hetzelfde schuitje. De kermis was een hele gebeurtenis en natuurlijk de Eerste Communie. Nu ik er aan terug denk; ik had een nieuwe blauwe jurk met een bijpassend hoedje. Zoiets was een hoogtepunt in je leven.

En natuurlijk de school, de nieuwe Meisjesschool, nu de Pater Jan Smit school. De nonnen waren heel progressief. We hadden zelfs een radio in de klas, we kregen schilderles en ook al gymnastiek. Ik herinner mij zuster Baptista, zuster Christina en zuster Superieur. Het was een mooie tijd waar ik met veel plezier op terugkijk.

En dan de winters; schaatsen op de sloten, er waren toen nog sloten. Later kwam de ijsbaan aan de Draai.

Sinterklaas was een hoogtepunt in ons kinderleven. Alle liedjes kenden we uit ons hoofd. Zwarte Piet kwam een enkele keer om pepernoten te strooien, we zagen dan alleen een gehandschoende hand en heel veel lawaai er omheen. Spannend hoor!!

Op school hadden we ook operettes. De nonnen schreven die zelf, alles op muziek. De uitvoering was dan bij v.d.Heiligenberg, café Halfweg.

Cor en Geri Scholten
met 4 van hun 10 kinde-
ren

vlnr. Cor Scholten, Geri
Scholten-Groot, Ineke 4
jaar, Riet 15 jaar, Bets
12 jaar en Ada 17 jaar.

De boerderij, Midden-
weg 227, is gesloopt in
juni 1970 en stond op
de plaats waar nu de
winkelgalerij is



We hadden 2 tantes die veel invloed hadden op ons leven. Eén van hen, Tante Annie, leerde ons de fijne kneepjes van het naaien en het omgaan met de naaimachine. Later ging ik op naailes in Nieuwe Niedorp met mijn vriendin Gina Vliegendorp. Haar vader had een kapperszaak, dames en heren, aan de Middenweg. Daar is nu een ijssalon en de bloemenzaak van Bas Bentzon gevestigd. Ook deze familie is naar Australië geëmi-

greerd en wij hebben daar nog steeds contact met ze.

Op reis

De "Grote Beer" bracht ons naar het nieuwe vaderland, Australië.

De reis was een prachtige vakantie voor onze ouders en voor m'n zussen en broers. Het eten was geweldig, de "kleintjes" gingen alle dagen naar een kleuterschooltje. Ik natuurlijk niet want ik was al

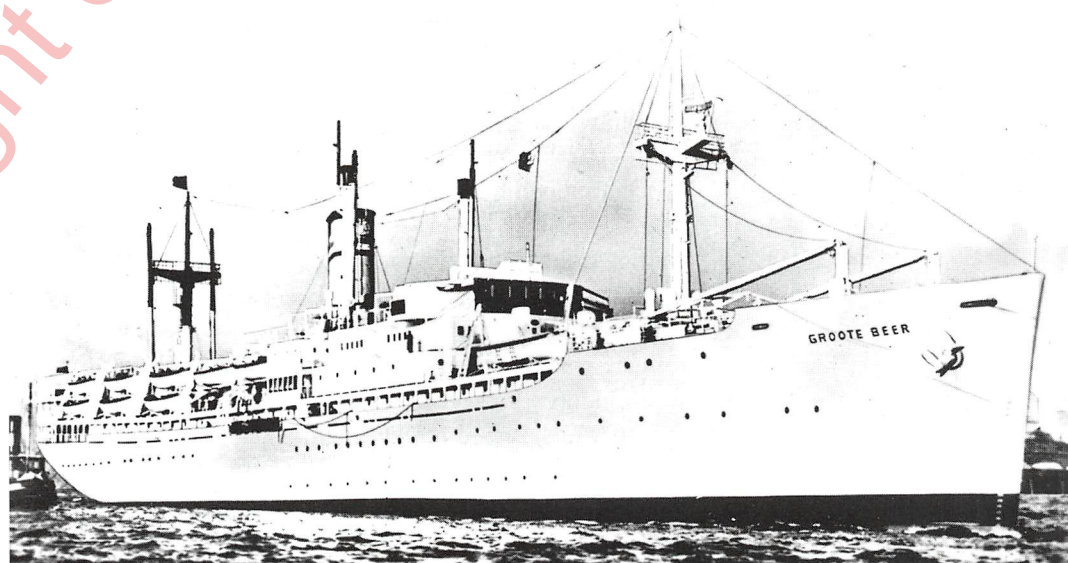

De "Groote Beer"

Oudere lezers zullen zich de naam van dit schip zeker nog wel herinneren. Het werd gebouwd in 1944 in de V.S. als troepentransportschip.

Aan het einde van 1946 werd het schip samen met twee zusterschepen aangekocht door de Nederlandse overheid. Deze gaf de drie boten de namen Groote Beer, Zuiderkruis en Waterman. Deze drie schepen werden vanaf 1947 door de Nederlandse regering ingezet voor troepentransporten naar en van Indonesië. In 1951 werd de Groote Beer, net als haar twee zusterschepen, ingericht als emigrantenboot.

Met een capaciteit voor ongeveer 850 landverhuizers, vervoerde de Groote Beer vanaf 1951 tot in de jaren zestig vele tienduizenden Nederlandse emigranten naar Noord-Amerika en Australië

17 jaar. Aan boord was er elke dag muziek, sportwedstrijden en s'avonds dansen. We zagen exotische plaatsen. Het was een ideale tijd tussen ons leven in Heerhugowaard en ons nieuwe leven in Australië. Dus ook een soort Overhaal. Overgaan van het ene land naar het andere.

En hoe het verder ging

We zijn nu ruim 50 jaar verder. In 2005 hadden we een grote familiereünie. 50 jaar in Australië. De hele familie was aanwezig. Het feest was in een weekend in een prachtig vakantieoord, "Wilson's Promitery", een natuurgebied. Jammer dat vader Cor en moeder Geri zoiets niet mee konden maken.

In die 50 jaar is er veel gebeurd:

We begonnen in kamp Bonegilla later Somers en toen nog een jaar in Broadmeadows. Daarna een huis gekocht in Dandenong.

De plotselinge dood van mijn vader Cor, hij werd maar 49 jaar, was een hele klap. Moeder Geri ging door met al haar kinderen, de jongste was nog maar 3 jaar. Altijd kwamen de kinderen eerst.

We zijn allemaal heel goed terecht gekomen en nu zijn we zelf allemaal opa's en oma's.

Wij voelen ons hier heel erg thuis. Maar

toch... de plek waar je geboren bent heeft altijd een bijzonder plekje in je hart.

De mensen die we ontmoetten toen we in ons nieuwe vaderland kwamen waren Narda en Gert Oudeman, die al in Dandenong woonden.

In Nederland waren het al vrienden van onze ouders en zijn dat altijd gebleven. Ik heb heel veel goede herinneringen aan ze, b.v. een potje kaarten, vissen, een biertje drinken. Deze vrienden waren als een soort familie, in de plaats voor de familie die we achter lieten in Nederland. Nu hebben we zelf een grote en hechte familie van 140 mensen en we zijn allemaal heel trots op waar we vandaan komen. Over Heerhugowaard wordt veel gepraat. En iedereen die naar Europa gaat brengt natuurlijk een bezoek aan de "Old Country".

“WITTE GEIT”

Tekst en beeld; Piet Beers

Ja, “Witte Geit”, zo werd ik in mijn vroege jeugd al genoemd omdat mijn haar spierwit was. Later noemden ze mij ook wel "Schrook" omdat ik zo mager was.

Ik groeide op in een gezin van 11 kinderen en ik leefde er vrolijk op los. Dit veranderde op mijn vierde want toen moest ik met mijn andere broers en zusters naar de bewaarschool aan de Jan Glijnisweg. De eerste dag vergeet ik nooit en de juf waarschijnlijk ook niet.

Het was juffrouw Soecker uit Alkmaar die mij blijkbaar niet goed in de gaten hield want al heel gauw ontsnapte ik uit de school. Tegen dat weglopen werden natuurlijk maatregelen genomen en al spoedig liep ik in het gareel en vond ik het ook wel spannend met al die kinderen.

Elke week kwam pastoor Hosman spannende verhalen vertellen over b.v. Mozes en Aäron. Op mijn zesde werd ik misdienaar en dan moest ik al voor dag en dauw op want de eerste mis begon al om zeven uur.

Pastoor liep dan voor die tijd al te brevieren. "Praten met God" zoals wij zeiden. Het gebeurde wel dat ik wat hoestte om-

dat ik wat kou had gevat. Pastoor ergerde zich daaraan en als het hoesten zich een paar keer herhaalde dan werd die man al kwader maar daardoor werd het bij mij alleen maar erger.

In de meimaand was het altijd leuk want dan moesten wij om de beurt kaarsjes aansteken bij Maria. Ze hadden een hele grote "M" gemaakt en die stond vol met kaarsen. De dag dat het mijn beurt was begon ik natuurlijk verkeerd. Ik begon namelijk onderaan en toen ik naar boven moest rekken stond beneden mijn superplie in de fik. Het brandde als een fakkel en ik vloog de kerk in, in de hoop dat het uit zou gaan maar het werd al erger. Gelukkig zat er een kerkmeester die met zijn grote handen de vlammen uitsloeg. Pastoor was natuurlijk kwaad en ik kon geen goed meer doen. Hij bleef maar foeteren en op slot jankte ik ervan. Toen hij weer begon werd ik kwaad en door mijn tranen heen zei ik "Nou pastoor, zou onze Lieve Heer ook zo kwaad zijn. Het ging toch per ongeluk". Toen werd het stil en heb ik hem er niet meer over gehoord.

In het patronaat aan de Jan Glijnisweg, nu "De Deel" was in de voorzaal een bewaarschool ondergebracht.

Achteraan zien we juffrouw Soecker.

Foto omstreeks 1938



Willem van Graft 1891 - 1952

EEN HEERHUGOHAARDSE LUCHTVAART-PIONEER

Tekst: Marius Strijbis

Willem van Graft, een boerenzoon, werd geboren in de Beemster en verhuisde later naar Heerhugowaard. Hij had geen zin in het boerenvak - motoren en techniek was zijn liefhebberij. Hij reed dan ook al jong op een Harley Davidsonmotor en dat ging behoorlijk hard op de Middenweg!

In 1916 trouwde hij met mej. N. Moleenaar. Ze kregen twee dochters: Annie en Trien.

Pasgetrouwd vond Willem werk als chauffeur en monteur op een melkfabriek in Hoorn, zodat de motorfiets goed van pas kwam. Op 1 augustus 1919 werd in Amsterdam aan de Papaverweg de beroemde ELTA gehouden: de Eerste Luchtvaart Tentoonstelling Amsterdam.

Hier was Willem als de kippen bij en hij wist z'n baas, de directeur van de melkfabriek, op te porren om mee te gaan naar deze tentoonstelling. Deze man was ook heel enthousiast over het vlieggebeuren en de vliegtuigen die in Amsterdam te zien waren.

Fokker was al tijdens de Eerste Wereldoorlog bezig met de bouw van vliegtuigen.

Jan Olieslager, een aviateur uit Antwerpen, had in 1914 met succes enige rondjes boven Amsterdam gevlogen.

Zoiets was destijds wereldnieuws! Tijdens de Eerste Wereldoorlog werden de vliegtuigen sterk verbeterd.

In 1914 gooide men b.v. nog 'met de losse hand' bommen overboord en schoot men bij luchtgevechten op goed geluk met een voor op het vliegtuig geplaatste mitrailleur tussen de propellerbladen van het eigen toestel door, tot het natuurlijk mis ging en de propeller werd geraakt.

Fokker kreeg opdracht van de Duitsers om hier wat op te vinden en dat lukte. Na de oorlog waren er in Duitsland nog veel vliegtuigen, die volgens het Verdrag van Versailles gesloopt en vernietigd moesten worden, evenals andere oorlogsmachinerie zoals kanonnen, kruisers, U-boten enz.

Handige jongens sloopten de vliegtuigen:

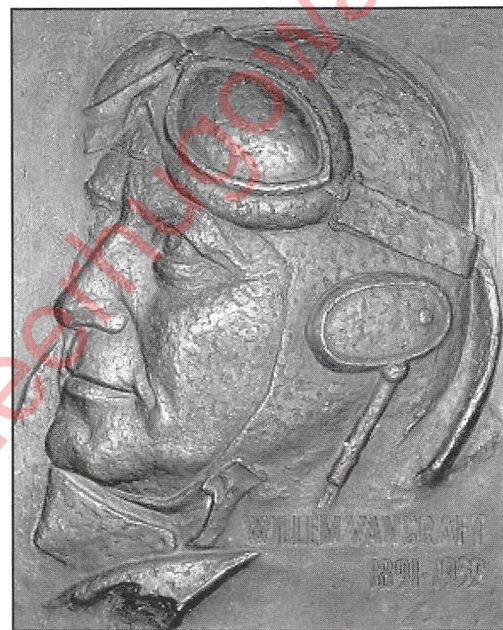

motor eruit, vleugels eraf enz..

Fokker wist zelfs nog een spoortrein met onderdelen naar Nederland te halen. Ook Duitse oorlogsvliegers waren handig en begonnen met rondvluchten voor passagiers.

Op de ELTA hoorde Willem van Graft hierover. Nabij Deventer was een weiland waar Duitse vliegers rondvluchten organiseerden. Dit was toen echt iets bijzonders en trok veel belangstelling.

Willem met zijn Harley was daar steeds te vinden en spoedig had hij werk als monteur en kreeg hij ervaring met de grote vliegtuigmotoren.

Willem had het vliegen van de Duitsers geleerd. Als hij een motor had gerepareerd vlogen ze voor proef een paar rondjes. Het toestel had een 120 PK motor, spanwijdte 12.80 m, lengte 7.76 m, gewicht 960 kg, snelheid 185 km per uur. Het luchtcircus van de Duitsers duurde maar een jaar. Op een keer had Willem van Graft weer een motor gerepareerd die klaar was voor de proefvlucht, twee keer om het terrein.

Hij vroeg De Graaf, een andere Nederlander, die in Deventer meewerkte

De bronzen plaquette van Willem van Graft. Poldermuseum Heerhugowaard

bij de vliegtuigen in de gronddienst, om mee te gaan. Willem vloog regelrecht met het toestel naar Hoorn.

't Was winter 1919/1920. Voor Hoorn zette hij de motor af en landde in glijvlucht op het ijs en ging naar zijn baas op de fabriek. Dit gaf natuurlijk veel bekijks. Nadat de startplaats was vrijgemaakt ging het weer vol gas naar Deventer. Er werden daarna maatregelen genomen zodat dit niet weer kon gebeuren.

Vliegbrevet

Willem behaalde zijn vliegbrevet op 15 december 1920 en mocht dus rondvluchten met passagiers houden.

Hij had intussen een Duitse oorlogsmachine gekocht, een Albatros B2 met een 120 PK Mercedesmotor. Op een weiland en op het ijs gaf hij demonstraties en organiseerde rondvluchten.

Op het Hoornse Hop deed hij in februari 1922 in 5 dagen maar liefst 60 vluchten. Het was bijzonder dat er meer dames dan heren met de rondvluchten meegingen. In

die periode landde hij ook bij zijn vader en moeder op het weiland achter het huis aan de Middenweg in Heerhugowaard. Hij had een arbeider van de melkfabriek met veel praten overgehaald als passagier mee te gaan. De man vertelde later dat hij duizend angsten had uitgestaan. Tijdens de vlucht schreeuwde Willem: "Vlieg jij even verder, de motor slaat over, ik moet even sleutelen". Ze doken naar beneden, er volgden loopings etc.. Deze passagier ging nooit meer mee!

In 1922 verkocht Willem zijn vliegtuig. Voorjaar 1923 was hij chef van de startploeg bij de Fokkerfabrieken.

In 1926 woonde hij in Amstelveen, waar hij achter zijn huis van een Fokker S-2 en een Fokker S-3 een S-2 1/2 bouwde, de H-NADT.

Hiermee begon hij in 1927 een eigen vliegschool op Schiphol. Omdat hij geen instructiepapieren had, mocht hij zijn leerlingen niet 'los'(zelfstandig) laten vliegen.

Op deze foto uit 1920 zien we de Albatros B3 met v.l.n.r.

Willem van Graft, zijn vader Jan van Graft en zijn moeder Antje van Graft-Ooms, Ma Bakker (een buurvrouw?) broer Klaas van Graft, Van Splunter, die mee mocht vliegen en broer Louw van Graft.

Deze foto is gemaakt net na de landing in het weiland van zijn vaders boerderij aan het zuid-einde van de Middenweg vlak naast hoeve Zuidwijk, destijds de boerderij van de fam. Strijbis.

De staart van het vliegtuig staat op een bankje. De weide was eigenlijk iets te klein voor de landing. Om het toestel wat meer af te remmen had Willem het staartwiel vervangen door een koe-pen waardoor het vliegtuig sneller stilstond op het gras



De heer Schmidt Craus, enige instructeur van de Rotterdamse Aeroclub (de NV Nationale Luchtvaartschool) had die papieren wel. Het merkwaardige was dat hij als marinevlieger al vijf jaar niet had gevlogen en bij Willem van Graft een her-scholingscursus had doorlopen en 'los' mocht vliegen.

Instructeur

In maart 1928 verkocht Willem zijn S-2 1/2 en trad hij in dienst bij de Nationale Luchtvaartschool, eerst als hulpinstructeur en later als instructeur tot 10 mei 1940. Als chef-instructeur richtte hij afdelingen van de N.L.S. op in Schiphol, Twente, Eelde en Teuge. Na de oorlog werd hij eerst chef-instructeur bij de Rijksluchtvaartschool (opleiding tot verkeersvlieger), daarna ging hij op eigen verzoek terug naar de NV Nationale Luchtvaartschool als chef-instructeur tot 2 juni 1949, waarna hij op 58-jarige leeftijd met pensioen ging.

Als erkenning voor zijn grote verdiensten ontving hij de zilveren medaille van de

Koninklijke Nederlandse Vereniging voor Luchtvaart. In 1951, tijdens een vliegfeest, de ILSY, deed Willem mee met de vlieg-demonstraties en maakte hij vreemde figuren in de lucht, zoals ondersteboven over de mensen heen vliegen en met de tip van de vleugel een handdoek van het vliegveld oppikken.

Op 22 oktober 1952 is hij 's avonds nabij zijn huis in Rijswijk verdrongen en kwam er een tragisch einde aan het leven van een luchtvaartpionier uit onze omgeving. In de Vliegenierswijk te Rotterdam is een straat naar Willem van Graft genoemd en in Meerestein te Beverwijk werd op 10 april 1961 een lagere school naar hem genoemd.

Aan de voorkant van de school werd een plaquette met zijn portret aangebracht. Enige jaren geleden kreeg deze school door fusie een andere naam. Hierdoor werd de plaquette voor de school overbodig en geschonken aan het Poldermuseum in Heerhugowaard



LEDEN-/DONATEURSLIJST

Alkmaar

G. Kloosterman
Regionaal Archief Alkmaar

Australie

Jan en Ada Rietveld-Scholten

Bergen (NH)

G.A. van der Oord
M.J.M. Kuiper-Burger
A. Vlaar

Canada

G. Tesselaar

Dordrecht

A. van Graft

Heerhugowaard

D. Abma
T. Baas
J.J.T. Bak
C.T.R. Bakker
G. Balvers en Reus
B. Bankras
E. Bankras
G. Baijards
P. Beers
P. Bijvoet
E.M. de Boer-Reus
W. Boonakker
G. Borst
J. Borst
A.J. Botman
M. Breed
J.C. Brink
J.J. Brinkman
P. Bunte
G.J. Burger-Hes
I. Disco
N. Doets-Waiboer
D. Drijver
E. Estoppey
R. Estoppey
A. Fletcher-Lord
T. Floris
W.A.J. Friethoff
R. van Gastel-Tesselaar
M. Goeman
I. Gootjes
J. Gootjes
J. Groen

J. Groenveld

J.C. Groenveld
A.J.A. Groot
G.M. Groot
W.N. Groot
G. de Haan
S. de Haan
H. van Heerden-Luken
H. en M. v.d. Heiligenberg
E. Herlaar
T. Hollenberg
Huijboom-Brouwer
N.H. Huisman
G.C. Jonker
J. de Koning
Th. en A. Korfage
A.J.E. Kortekaas
C. Kwint
P.A. Laan
C.A.M. van Langen
R. van Langen
A. Leegwater
D. en G. Leegwater
Th. Leering
M. Luken-Sluis
N.M. Luken
P. Luken
J.A.H. Luttkhuizen
T. Maarse
J. van de Meeberg
C.C. Mertens
G. Naber-Groot
J.J.L. Okkerman
P. van Ooik
't Ossenhoofd Dierenklieniek
P. Overtoom
P.J.T. Overtoom
R.J. Piet
C. Pluister
L. Post
W.A. Rademaker
C. Rood
C.H.M. Rood
Th. Rood
Th. Rood
J.W.C. van Schagen
P.M.T. Schellings
R. Schoemaker
K. Schoon-de Vries
J. Schijf
J.L.M. Schouten
C. Schuit

P. Smit

N. Smit-van Dijk
E. Stam
J. Stam
G. Stojanovic-van Ollefen
O. Tamis
A.M. Tamis-Laan
T. Tamis-Magielsen
M. Tepe-Edens
M.J. Thate
J. Tjeertes
T.J. Ursem
W. Ursem
A. Ursem-de Goede
Veldman-Bakker
B. van Venrooy
P. Verhoeven
M.G. Visser
R. Visser
P. van der Vliet
E. de Vries
C.J.E.E.M. de Vries
F.H.G.A.J. de Vries
J. de Vries
J.P.H. Vriesema
J. Wagenaar
W. Witte
G. Zijp-Baars
C.J. Zut
J.A. Zut-Ursem
C.G. Zuurbier
N. Zuurbier

Heiloo

A. en J. Kok en Kok-Kraakman
F. Mencke

Hensbroek

E. Groet-Beers
E. Dekker

Hoogwoud

C. Modder

Leiden

R. Huisman-van Leeuwen

LEDEN-/DONATEURSLIJST VERVOLG

Maastricht

P.J. Dekker

Noord-Scharwoude

A. Leijen
E.M. Borst
W. Feringa

Nijmegen

A.C. van Rooij

Obdam

G.A. Sprenkeling
F. Stuijbergen

Oterleek

F.K.S. Muller

Oude Niedorp

A.G. Wijnker

Oudkarspel

A. Swart-Kooi
J. Luken
R. Put-Luken

Pijnacker

J.M.J. van Leeuwen-Santen

Schoorl

M.F.C. Mol

Spanbroek

G.W. Jak

Spierdijk

F. Kok

Stompetoren

F. van Harskamp

Ursem

J. Wijnker

Waarland

G. Beemster-Stoop

Westzaan

C. Al-Renses

Wognum

A. Baas-Beers

Zaltbommel

C.N.P. van Leeuwen

Zijdewind

M.M. Meyering-Luken

Copyright St. Historisch Heerhugowaard

